

B6250/B6500

OKI
PRINTING SOLUTIONS



Uživatelská příručka

B6250/B6500



PŘEDMLUVA

Vynaložili jsme maximální úsilí, aby informace v tomto dokumentu byly kompletní, přesné a aktuální. Společnost Oki nemá žádnou zodpovědnost za následky chyb, které jsou mimo její kontrolu. Společnost Oki také nemůže zaručit, že změny v programovém vybavení a na zařízeních jiných výrobců, na které odkazuje tato příručka, neovlivní použitelnost uvedených informací. Odkaz na programové vybavení vytvořené jinými společnostmi společnost Oki k ničemu nezavazuje.

I když bylo vyvinuto odpovídající úsilí, aby tento dokument byl tak přesný a užitečný, jak je to možné, nedáváme žádnou záruku, přímou nebo nepřímou vyjádřenou, ohledně přesnosti a kompletnosti zde obsažených informací.

Nejnovější ovladače a příručky jsou k dispozici na webové stránce společnosti Oki:
<http://www.okiprintingsolutions.com>

Copyright © 2008 Oki Europe Ltd.

Oki a Microline jsou registrované ochranné známky společnosti Oki Electric Industry Company Ltd.

Microsoft, MS-DOS a Windows jsou registrované ochranné známky společnosti Microsoft Corporation.

Názvy jiných výrobků a jiné obchodní značky jsou registrované ochranné známky příslušných vlastníků.

Číslo modelu tiskárny: B6500: JEB-6, B6250: JEB-2



Tento výrobek splňuje podmínky Council Directive 89/336/EEC (EMC) a 73/23/EEC (LVD) spolu s použitelnými změnami pro sjednocování zákonů členských zemí vztahujících se k elektromagnetické kompatibilitě a nízkému napětí.

OBSAH

| | |
|---|-----------|
| Předmluva | 2 |
| Poznámky, upozornění a varování | 5 |
| Základní funkce | 6 |
| Hlavní součásti a jejich funkce | 6 |
| Standardní konfigurace | 6 |
| S volitelným příslušenstvím | 7 |
| Pohled dovnitř | 8 |
| Ovládací panel | 9 |
| Displej | 10 |
| Informace o tisku | 10 |
| Zobrazení nabídky | 11 |
| Zapnutí a vypnutí napájení | 12 |
| Zapnutí napájení | 12 |
| Vypnutí napájení | 12 |
| Režimy Úspory energie | 13 |
| Ukončení režimu Úspory energie | 13 |
| Stornování nebo kontrola tisku | 14 |
| Stornování tisku | 14 |
| Kontrola stavu tiskových dat | 15 |
| Zobrazení konfigurace volitelného příslušenství a nastavení zásobníku papíru | 15 |
| Tisk | 17 |
| Tisk z počítače | 17 |
| Užitečné funkce tisku v dialogovém okně Vlastnosti | 17 |
| Tisk na obálky | 18 |
| Vkládání obálek | 18 |
| Tisk na obálky | 19 |
| Tisk na fólie | 20 |
| Vkládání fólií | 20 |
| Tisk na fólie | 20 |
| Tisk na papír vlastního formátu nebo papír velkých rozměrů | 21 |
| Vložení papíru vlastního formátu | 21 |
| Nastavení vlastních formátů papíru | 22 |
| Tisk na papír vlastního formátu | 23 |

| | |
|---|-----------|
| Speciální funkce tisku | 24 |
| Tisk důvěrných dokumentů - zabezpečený tisk | 24 |
| Uložená Úloha | 24 |
| Tisk s kontrolou – tisk po zkontrolování výsledku tisku | 24 |
| Tisk v určený čas – časovaná Úloha | 24 |
| Přímý tisk souborů typu PDF | 25 |
| Tisk pomocí elektronické pošty – e-mailový tisk | 25 |
| Tisk Čárových Kódů | 26 |
| Vkládání papíru | 27 |
| Nastavení na ovládacím panelu | 29 |
| O této kapitole | 29 |
| Funkce ovládacího panelu | 29 |
| Displej LCD | 30 |
| Procházení nabídek ovládacího panelu | 30 |
| Změna jazyka na displeji a v zprávách | 31 |
| Odstraňování potíží | 32 |
| Když uvízne papír | 32 |
| Pod krytem A | 32 |
| V zásobníku papíru | 33 |
| Pod krytem B | 34 |
| Pod krytem C (Jednotka pro oboustranný tisk) | 34 |
| Pod krytem D (separační zásobníky) | 34 |
| Při potížích | 35 |
| Pokud je kvalita tisku špatná | 40 |
| Potíže související se sítí | 42 |
| Použití protokolu TCP/IP | 42 |
| Každodenní Údržba | 43 |
| Výměna kazety s válcem a tonerem | 43 |
| Upozornění při manipulaci s válcem a s kazetou s tonerem | 43 |
| Výměna kazety s válcem a tonerem | 44 |
| Čištění tiskárny | 46 |
| Čištění vnějších částí | 46 |
| Čištění vnitřních částí | 47 |
| Čištění podávacích válečků | 48 |
| Při přemísťování tiskárny | 51 |
| Rejstřík | 53 |
| Informace o kontaktování společnosti Oki | 55 |

POZNÁMKY, UPOZORNĚNÍ A VAROVÁNÍ

POZNÁMKA

Poznámka poskytuje další informace, které doplňují hlavní text.

UPOZORNĚNÍ!

Upozornění poskytuje dodatečné informace, jejichž ignorování může vést k chybnému fungování nebo poškození zařízení.

VAROVÁNÍ!

Varování poskytuje dodatečné informace, jejichž ignorováním uživatel riskuje zranění.

Aby nedošlo k poškození produktu a aby byla zajištěna jeho úplná funkčnost, byl tento model navržen tak, aby fungoval pouze při použití originálních tiskových kazet (s válcem a tonerem) z nabídky tiskových řešení OKI (OKI Printing Solutions). Poznáte je podle ochranné známky OKI Printing Solutions (Tisková řešení OKI). Kterákoliv jiná tisková kazeta pravděpodobně nebude vůbec fungovat, přestože bude označena jako „kompatibilní“. Pokud by však fungovala, může být snížena kvalita tisku a výkon produktu.

Technické údaje se mohou změnit bez předchozího upozornění. Všechny ochranné známky jsou registrovány.

ZÁKLADNÍ FUNKCE

HLAVNÍ SOUČÁSTI A JEJICH FUNKCE

STANDARDNÍ KONFIGURACE

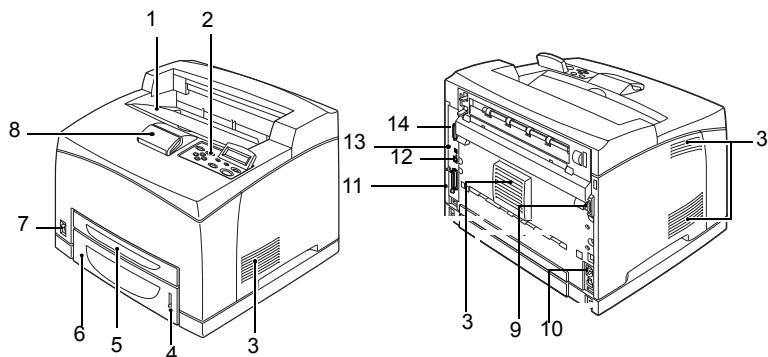

| Č. | NÁZEV | POPIS |
|----|--|--|
| 1 | Centrální výstupní zásobník | Zde jsou ukládány vytištěné tiskové úlohy (lícem dolů). |
| 2 | Ovládací panel | Sestává z nejdůležitějších ovládacích tlačítek, kontrolky a displeje. |
| 3 | Ventilační otvor | Odvádí teplo a chrání tak vnitřní části tiskárny před přehřátím. |
| 4 | Ukazatel množství papíru | Ukazatel umožňující sledovat množství zbývajících papíru. Je připojen k zásobníku na 550 listů. |
| 5 | Zásobník 1 | Zásobník na 150 listů. |
| 6 | Zásobník 2 | Zásobník na 550 listů. |
| 7 | Hlavní vypínač | Vypíná a zapíná přívod elektrické energie do tiskárny. Přepnutím přepínače do polohy < > napájení zapnete, přepnutím do polohy <0> napájení vypnete. |
| 8 | Zarážka pro papír | Zvedněte ji při tisku na papír většího formátu než Letter/A4. |
| 9 | Konektor jednotky pro oboustranný tisk | Slouží k připojení volitelné jednotky pro oboustranný tisk. |

| Č. | NÁZEV | POPIS |
|----|-------------------------------|---|
| 10 | Konektor napájecího kabelu | Slouží k připojení napájecího kabelu. |
| 11 | Konektor paralelního rozhraní | Slouží k připojení paralelního kabelu. |
| 12 | Síťový konektor | Slouží k připojení kabelu počítačové sítě při použití tiskárny přímo v počítačové síti. |
| 13 | Konektor rozhraní USB | Slouží k připojení kabelu USB. |
| 14 | Konektor sériového rozhraní | Slouží k připojení sériového kabelu. |

S VOLITELNÝM PŘÍSLUŠENSTVÍM

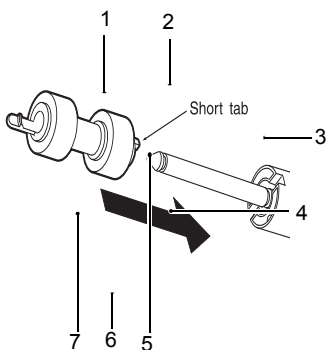

| Č. | NÁZEV | POPIS |
|----|--|---|
| 1 | Separáčn  zásobn k (voliteln y) | UmoŹňuje m nit v stupn  pozici kaŹd  tiskov   lohy (separovan  v stup). |
| 2 | Kryt D (voliteln y) | Tento kryt otev rete, pokud pap r uv zne v separ toru. |
| 3 | Zadn  zásobn k (voliteln y) | Tento zásobn k umoŹňuje sniŹen  oh bn  pap ru p  tisku na t Źk  pap r. Vyt iŹt n  tiskov   lohy jsou zde ukl d ny l cem nahoru. |
| 4 | Jednotka pro oboustrann  tisk (kryt C) | UmoŹňuje tisk na ob  strany pap ru. Pokud pap r uv zne uvnitř jednotky pro oboustrann  tisk, je v pokynech uv d na tato  ast jako kryt C. |

| Č. | NÁZEV | POPIS |
|----|------------------------------------|--|
| 5 | Páčka zadního výstupního zásobníku | Pokud byl nainstalován zadní zásobník, lze místo výstupu papíru přepnout mezi tímto zásobníkem a centrálním výstupním zásobníkem. Zvednutím páčky přepnete výstup na zadní zásobník, sklopením páčky přepnete výstup na centrální výstupní zásobník. |
| 6 | Univerzální zásobník formátu A4 | K této tiskárně lze nainstalovat až dva univerzální zásobníky (550) pro papír formátu Letter/A4. |
| 7 | Pravý snímatelný kryt | Tento kryt sejmete při instalaci volitelného příslušenství, jako je například pevný disk nebo dodatečná paměť. |

POHLED DOVNITŘ

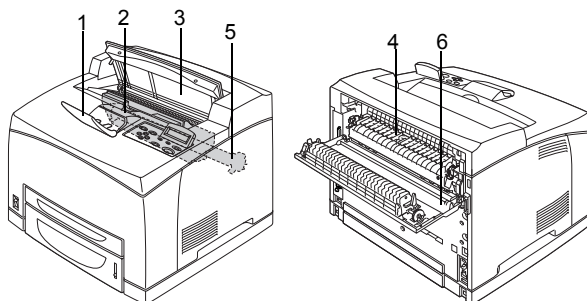

| Č. | NÁZEV | POPIS |
|----|---------------------------|--|
| 1 | Zarážka pro papír | Zvedněte ji při tisku na papír většího formátu než A4. |
| 2 | Kazeta s válcem a tonerem | Obsahuje toner a fotocitlivý válec. |
| 3 | Kryt A | Tento kryt otevřete při výměně kazety s válcem a tonerem a při odstraňování uvíznutého papíru. |
| 4 | Zapékací jednotka | Upevňuje toner na papír. Nedotýkejte se jí při provozu tiskárny, je horká. |
| 5 | Kazeta přenosového válce | Přenáší obraz utvořený tonerem z povrchu fotocitlivého válce na papír. |
| 6 | Kryt B | Tento kryt otevřete při odstraňování uvíznutého papíru. |

OVLÁDACÍ PANEL

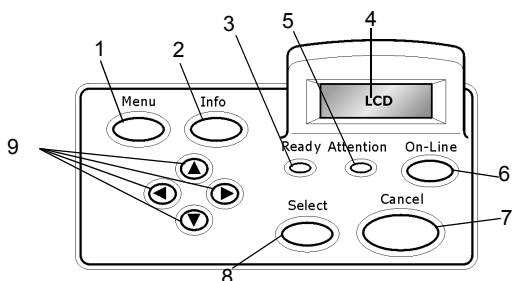

| Č. | NÁZEV | POPIS |
|----|--------------------------------|---|
| 1 | Tlačítko <MENU> | Stisknutím otevřete nabídku. |
| 2 | Tlačítko <INFO> | Stisknutím vytisknete mapu nabídky. Mapa nabídky (2 stránky) se vytiskne se všemi aktuálními nastaveními tiskárny. |
| 3 | Kontrolka <READY> (Připraveno) | Pokud kontrolka svítí, je tiskárna připravena přijímat data z počítače. |
| 4 | Displej LCD | Zobrazuje položky nastavení, stav přístroje a zprávy. |
| 5 | Kontrolka <ATTENTION> (Pozor) | Pokud kontrolka svítí, v tiskárně došlo k chybě. |
| 6 | Tlačítko <On-Line> | Stisknutím přepnete tiskárnu do stavu off-line. V tomto stavu zařízení nemůže přijímat data nebo provádět tisk. Opětovným stisknutím ukončíte stav off-line a přepnete tiskárnu zpět do stavu on-line (kdy zařízení může přijímat data z počítače). |
| 7 | Tlačítko <CANCEL> (Storno) | Stisknutím tohoto tlačítka zrušíte tisk. Stisknutím ukončíte režim nabídky. |
| 8 | Tlačítko <Select> (Vybrat) | Stisknutím vyberete právě zobrazenou položku v nabídce. |
| 9 | <▲> <▼> <◀> Tlačítka <▶> | Stisknutím těchto tlačítek přejdete na displeji do požadované nabídky, položky a hodnoty. |

DISPLEJ

Zobrazují se dva typy informací: Informace o tisku (pro zobrazení stavu tisku) a informace nabídky (pro konfiguraci nastavení).

POZNÁMKA

Zobrazená zpráva se liší podle nainstalovaných možností a stavu nastavení.

INFORMACE O TISKU

Informace o tisku se zobrazí ve chvíli, kdy zařízení tiskne nebo čeká na data. Na obrazovce jsou zobrazeny následující údaje.

Aktuální stav tiskárny - Je zobrazen vlevo nahoře, například Online (připraveno k tisku), tiskne se apod.

Rozhraní přijímající data - Zobrazuje se vlevo dole. Uvádí rozhraní, které právě přijímá tisková data, např. USB, Síť apod.

Emulace - Zobrazuje se vpravo dole. Uvádí, která emulace jazyka pro popis stránky se právě používá, např. PCL, PS apod.

ZOBRAZENÍ NABÍDKY

Obrazovka pro konfiguraci nastavení souvisejících s tiskárnou.

Tato obrazovka se zobrazí vždy po stisknutí tlačítka <Menu>. První položka seznamu nabídek se zobrazí vpravo nahoře. Dalšími stisky tlačítka <Menu> nebo tlačítek <▲> <▼> můžete procházet dostupné nabídky tiskárny.

Postupujte podle pokynů v části:

- > Položky, které lze nastavit na obrazovce nabídky: „Nastavení na ovládacím panelu“ na straně 29.

ZAPNUTÍ A VYPNUTÍ NAPÁJENÍ

ZAPNUTÍ NAPÁJENÍ

1. Přepněte vypínač tiskárny do pozice <|>.
2. Když je napájení zapnuto, zobrazí se na ovládacím panelu různé obrazovky. Zkontrolujte, zda se displej přepne do stavu „Online“.

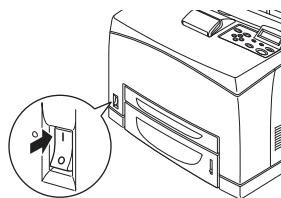

POZNÁMKA

Když se zobrazí zpráva „Čekejte prosím...“, je tiskárna ve fázi zahřívání. V této fázi není možno tisknout. Jakmile je tiskárna připravena k tisku, zobrazí se stav „Online“.

DŮLEŽITÉ:

- > Pokud se zobrazí chybová zpráva, postupujte podle pokynů v části Message List (Seznam zpráv) v referenční příručce (Reference Guide). Dozvíte se zde jak problém vyřešit.

VYPNUTÍ NAPÁJENÍ

DŮLEŽITÉ:

- > Napájení nevypínejte ve chvíli, kdy tiskárna tiskne. Mohlo by dojít k uvíznutí papíru.
 - > Jakmile je napájení vypnuté, tisková data zbývající v tiskárně nebo informace uložené v paměti tiskárny se vymažou.
1. Zkontrolujte displej ovládacího panelu, abyste se ujistili, že tiskárna nezpracovává žádná data.
 2. Přepnutím vypínače napájení do polohy <O> tiskárnu vypnete.

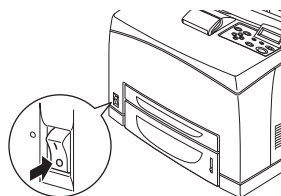

REŽIMY ÚSPORY ENERGIE

Tato tiskárna je vybavena režimem snížené spotřeby energie a režimem spánku, které zajistí snížení spotřeby energie, pokud je tiskárna ve stavu nečinnosti.

Pokud nejsou po dobu 5 minut přijata žádná tisková data, tiskárna se přepne do režimu nízké spotřeby. Pokud ani po dobu dalších 10 minut nebudou přijata žádná data (tedy celkem 15 minut (výchozí nastavení) od posledního přijetí dat), přepne se tiskárna do režimu spánku. Můžete určit, zda se tiskárna přepne do režimu nízké spotřeby nebo do režimu spánku. Časové rozsahy pro přepnutí tiskárny do režimu nízké spotřeby a do režimu spánku jsou 5 až 60 minut. Spotřeba energie v režimu spánku je 10 W nebo méně, čas potřebný k ukončení režimu spánku a přípravy tiskárny pro tisk je přibližně 10 sekund.

POZNÁMKA

- > *Můžete také aktivovat pouze režim nízké spotřeby nebo pouze režim spánku.*
- > *Není však možno oba tyto režimy současně vypnout.*
- > *Pokud je aktivní i režim nízké spotřeby i režim spánku, má nastavení režimu spánku má přednost. Například pokud je režim spánku nastaven na 15 minut a režim nízké spotřeby na 45 minut, tiskárna přejde do režimu spánku poté, co nebudou po dobu 15 minut přijata žádná data. Zůstane pak v režimu spánku a nepřepne se po dalších 30 minutách do režimu nízké spotřeby.*

UKONČENÍ REŽIMU ÚSPORY ENERGIE

Tiskárna automaticky ukončí režim úspory energie ve chvíli, kdy obdrží data z počítače.

STORNOVÁNÍ NEBO KONTROLA TISKU

STORNOVÁNÍ TISKU

Tisk lze stornovat buď stornováním tiskové úlohy v tiskárně, nebo v počítači.

Stornování tiskové úlohy v tiskárně

Stiskněte tlačítko <CANCEL> (Storno), pak stiskněte tlačítko <ON-LINE> na ovládacím panelu. Stránka, která je v tu chvíli tisknuta, se však dotiskne.

Stornování tiskových úloh v počítači

Poklepejte na ikonu tiskárny  v pravé dolní části hlavního panelu systému Windows.

V zobrazeném okně klepněte na název dokumentu, jehož tisk si přejete zrušit, a stiskněte tlačítko <Odstranit>.

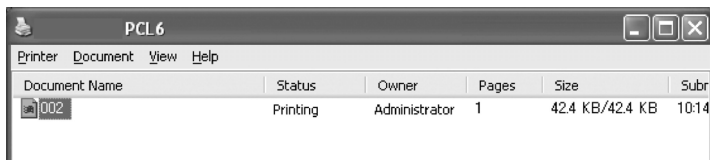

KONTROLA STAVU TISKOVÝCH DAT

Kontrola ve Windows

Poklepejte na ikonu na ikonu tiskárny  na ovládacím panelu v pravé dolní části obrazovky.

V zobrazeném okně zkontrolujte sloupec [Stav].

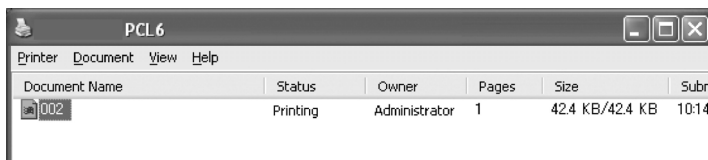

ZOBRAZENÍ KONFIGURACE VOLITELNÉHO PŘÍSLUŠENSTVÍ A NASTAVENÍ ZÁSOBNÍKU PAPIŘU

Při použití tiskárny přímo v síti a s aktivovaným protokolem SNMP můžete v ovladači tiskárny zobrazit konfiguraci volitelného příslušenství a nastavení konfigurované v ovládacím panelu, jako je například typ nebo formát papíru. Tato nastavení jsou zobrazena na kartě [Možnosti]. Tato část vysvětluje na příkladu postup v systému Windows XP.

DŮLEŽITÉ:

- > Pokud je tiskárna připojena pomocí rozhraní USB nebo paralelního rozhraní, nelze tuto funkci použít. Je potřeba tyto položky ručně nastavit v ovladači tiskárny.
- > Nelze získat informace o zadním zásobníku. Položku musíte ručně nastavit.
- > Nastavení formátu a typu papíru je potřeba předem nakonfigurovat na ovládacím panelu. I když zde nastavení změníte, nebudou tato nastavení tiskárnou vzata v úvahu.

POZNÁMKA

- > *Pokud používáte tuto funkci, musíte aktivovat port SNMP (výchozí hodnota: [Povoleno]) na tiskárně pomocí ovládacího panelu.*
- > *V systému Windows NT 4. 0/Windows 2000/Windows XP mohou tato nastavení změnit pouze uživatelé s právy administrátora. Uživatelé bez pravomocí administrátora mohou pouze zkontrolovat obsah.*

1. V nabídce [Start] klepněte na volbu [Tiskárny a faxy] a poté zobrazte možnosti tiskárny, které mají být použity.
2. Klepněte na kartu [Možnosti zařízení].
3. Klepněte na možnost [Získat informace z tiskárně].

POZNÁMKA

Vlastnosti tiskárny lze zobrazit v ovladači tiskárny.

4. Klepněte na tlačítko [OK]. Obsah karty [Možnosti zařízení] bude aktualizován podle dat získaných tiskárnou.

TISK

TISK Z POČÍTAČE

Tato část vysvětluje základní postup při tisku z aplikací v prostředí systému Windows®.

(Postup se může lišit v závislosti na konfiguraci použitého počítače nebo systému.)

DŮLEŽITÉ:

- > Napájení nevypínejte ve chvíli, kdy tiskárna tiskne. Mohlo by dojít k uvíznutí papíru.

POZNÁMKA

- > *Tato část vysvětluje na příkladu tisk pomocí ovladače PCL.*

1. V nabídce [Soubor] použité aplikace vyberte příkaz [Tisk].
2. Vyberte tuto tiskárnu, aby byla použita pro tisk. Aby bylo možno použít nejrůznější funkce této tiskárny, zobrazí se dialogové okno vlastností tiskárny, kde můžete nastavit potřebné položky. Podrobné informace o každé položce a způsobu jejího nastavení naleznete v online nápovědě ovladače tiskárny.

DŮLEŽITÉ:

- > Pokud informace o zásobníku papíru nejsou správné, změňte nejprve nastavení na kartě [Nastavení] ovladače tiskárny. Podrobné pokyny pro provedení nastavení naleznete v online nápovědě ovladače tiskárny.

UŽITEČNÉ FUNKCE TISKU V DIALOGOVÉM OKNĚ VLASTNOSTI

- > Na kartě [Nastavení] jsou k dispozici tyto možnosti: Formát papíru, Typ média, Zdroj papíru, Cíl papíru, Možnosti zavádění papíru*, Dokončovací režim** a Oboustranný tisk.

*Volby podávání papíru zahrnují tyto možnosti: Automatická změna formátu, Kryty, Automatická změna zásobníku, Kontrola média a Vynechání prázdných stránek, Nastavení zásobníku 1 a Typ média.

**Dokončovací režim nabízí tyto možnosti: Standardní, 2 na list, 4 na list, 6 na list, 8 na list, 9 na list, 16 na list, Plakát a Brožura.

POZNÁMKA

- > *Funkce tisku můžete nastavit v dialogovém okně možností po klepnutí na ikonu tiskárny a vybrání možnosti [Tiskárny a faxy] (nebo [Nastavení] > [Tiskárny] v závislosti na operačním systému).*

TISK NA OBÁLKY

Podrobné informace o tom, jaké obálky lze použít, naleznete v části „Usable Paper“ (Použitelný papír) v referenční příručce (Reference Guide). Zde jsou pokyny pro tisk na obálky.

VKLÁDÁNÍ OBÁLEK

U obálek musíte zavřít chlopně a musíte je vložit plochou pro adresu směrem nahoru v orientaci znázorněné na následujícím nákreсу.

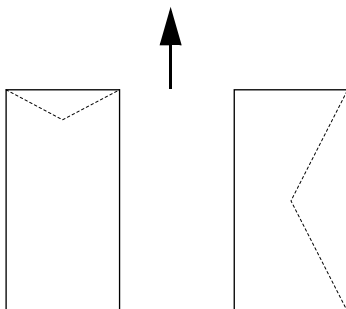

Obálky by měly být vloženy chlopní směrem dolů a tak, aby byly do tiskárny zaváděny ve směru šipky.

Uvádíme příklad vložení obálek formátu COM-10 do zásobníků 1 až 4, který pomůže vysvětlit, jak obálky vkládat.

DŮLEŽITÉ:

- > Na opačnou stranu obálky nelze tisknout.

POZNÁMKA

- > *Informace týkající se postupu vkládání papíru do zásobníku papíru naleznete v části „Vkládání papíru“ na straně 27.*

1. Obálky vkládejte v orientaci na výšku tak, aby chlopně byly na pravé straně.
2. Vodítko délky a pravé vodítko šířky nastavte podle velikosti vložených obálek.
3. Na ovládacím panelu změňte typ papíru na možnost [Obálka]. Podrobnosti naleznete v části „Setting Paper Types“ (Nastavení typu papíru) v referenční příručce (Reference Guide).
4. Na ovládacím panelu změňte formát papíru v zásobníku na možnost [Obálka COM-10]. Podrobnosti naleznete v části „Setting Custom Paper Sizes“ (Nastavení vlastních formátů papíru) v referenční příručce (Reference Guide).

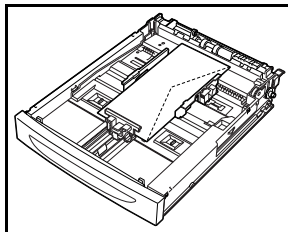

TISK NA OBÁLKY

Pro nastavení tisku na obálky použijete kartu [Zásobník/výstup] a kartu [Základní]. Tato část vysvětluje na příkladu tento postup v aplikaci WordPad v systému Windows XP.

POZNÁMKA

> *Způsob zobrazení vlastností tiskárny v dialogovém okně se liší podle použité aplikace. Bližší informace naleznete v příručce příslušné aplikace.*

1. V nabídce [Soubor] vyberte příkaz [Tisk].
2. V rozevírací nabídce vyberte tuto tiskárnu a klepněte na tlačítko [Vlastnosti].
3. Klepněte na kartu [Nastavení].
4. V nastavení [Zdroj] vyberte požadovaný zásobník papíru, nebo klepněte na nastavení [Typ média] a vyberte možnost [Com10].
5. Klepněte na tlačítko [OK].
6. Klepnutím na tlačítko [Tisk] v dialogovém okně [Tisk] spustíte tisk.

TISK NA FÓLIE

VKLÁDÁNÍ FÓLÍÍ

Fólie vkládejte do zásobníků 1 až 4.

DŮLEŽITÉ:

- > Fólie s bílými rámečky ani barevné fólie nelze používat.

Způsob, jak vložit fólie do zásobníku papíru, je stejný jako způsob vkládání papíru běžného formátu. Další informace viz část „Vkládání papíru“ (str. 27).

Musíte také na ovládacím panelu nastavit typ papíru v daném zásobníku papíru na možnost [Fólie].

V části „Setting Paper Types“ (Nastavení typů papíru) v referenční příručce (Reference Guide) naleznete pokyny pro změnu těchto nastavení.

TISK NA FÓLIE

Chtete-li tisknout na fólie, klepněte po výběru nabídky [Soubor] [Tisk] na tlačítko [Vlastnosti] a poté na kartu [Nastavení]. Tato část vysvětluje na příkladu postup v aplikaci WordPad v systému Windows XP.

POZNÁMKA

- > *Způsob zobrazení vlastností tiskárny v dialogovém okně se může lišit podle použité aplikace. Bližší informace naleznete v příručce příslušné aplikace.*
- > *Souvislejší tisk na fólie může způsobit, že se fólie na výstupu budou k sobě přichytávat. Doporučujeme vyjmát fólie z výstupního zásobníku přibližně po 20 fóliích a poté je provětrat, abyste snížili jejich teplotu.*

1. V nabídce [Soubor] vyberte příkaz [Tisk].
2. Vyberte tuto tiskárnu, aby byla použita pro tisk, a klepněte na tlačítko [Vlastnosti].
3. Klepněte na rozevírací pole Typ média a vyberte možnost Fólie.
4. V rozevíracím poli Zdroj vyberte požadovaný zásobník, který obsahuje vložené fólie.
5. Klepněte na rozevírací pole Formát papíru.
6. V poli [Formát papíru] vyberte formát původního dokumentu.
7. Klepněte na tlačítko [OK].
8. Klepnutím na tlačítko [Tisk] v dialogovém okně [Tisk] spustíte tisk.

TISK NA PAPIR VLASTNÍHO FORMÁTU NEBO PAPIR VELKÝCH ROZMĚRŮ

Tato část popisuje, jak tisknout na papír vlastního formátu, jako je například papír velkých rozměrů.

Pro tuto tiskárnu lze použít následující formáty papíru:

| | DLOUHÁ HRANA | KRÁTKÁ HRANA | POZNÁMKY |
|---------------|---------------------|---------------------|---|
| Zásobník 1 | 127–900 mm | 76-216 mm | Pokud chcete vložit papír velkých rozměrů, jehož dlouhá hrana přesahuje 356 mm, vložte papír tak, aby jeho okraj vystupoval ze zásobníku. |
| Zásobníky 2-4 | 148-356 mm | 98-216 mm | |

VLOŽENÍ PAPIRU VLASTNÍHO FORMÁTU

Způsob vložení papíru vlastního formátu s delší hranou kratší než 356 mm do zásobníků 1 až 4 je stejný jako vložení papíru standardního formátu. Další informace viz část „Vkládání papíru“ (str. 27).

Dlouhý papír vložte do zásobníku 1 podle následujících pokynů:

1. Vysuňte zásobník ven do jeho nejzazší polohy.

POZNÁMKA

> Vysuňte rozšiřující část do její nejzazší polohy. Podrobnosti týkající se postupu rozšíření zásobníku papíru naleznete v části „Vkládání papíru“ (str. 27).

2. Vložte papír stranou pro tisk směrem nahoru. Ohněte vystupující okraj papíru tak, aby nevypadával ze zásobníku.
3. Zasuňte celý zásobník do tiskárny.

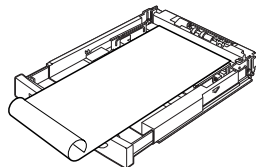
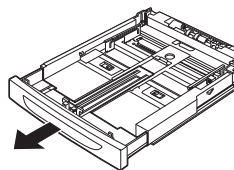

NASTAVENÍ VLASTNÍCH FORMÁTŮ PAPIŘU

Před tiskem nastavte vlastní formát v ovladači tiskárny.

Pokud vkládáte papír vlastního formátu pro tisk do zásobníků 1 až 4, musíte rovněž nakonfigurovat nastavení na ovládacím panelu.

Podrobnosti pro nastavení na ovládacím panelu naleznete v části „Setting Custom Paper Sizes“ (Nastavení vlastních formátů papíru) v referenční příručce (Reference Guide).

UPOZORNĚNÍ

Pokud nastavujete formát papíru v ovladači tiskárny a na ovládacím panelu, nastavte formát skutečně použitého papíru. Špatné nastavení formátu bude mít za následek detekování uvíznutí papíru. To se stane především pokud nastavíte větší formát a použijete užší papír.

V ovladači tiskárny nastavte vlastní formát v dialogovém okně [Formát papíru]. Tato část vysvětluje na příkladu postup tohoto nastavení v systému Windows XP.

POZNÁMKA

V systému Windows NT 4.0/Windows 2000/Windows XP mohou tato nastavení změnit pouze uživatelé s oprávněním správce. Uživatelé bez oprávnění správce mohou pouze zkontrolovat obsah.

1. V nabídce [Soubor] vyberte příkaz [Tisk].
2. Klepněte na tlačítko [Vlastnosti] a poté na kartu [Nastavení].
3. Nastavte požadované možnosti: Zdroj, Typ média atd.
4. Můžete vybrat již dříve uložený vlastní formát ze seznamu, nebo můžete přidat další vlastní formát.
5. Přidání nového vlastního formátu:
 - A. Vyberte možnosti zavádění papíru.
 - B. Vyberte vlastní formát.
 - C. Do pole Název zadejte název vlastního formátu.
 - D. Na přepínači Měrná jednotka vyberte jednotky, které chcete použít (milimetry nebo palce).
 - E. Do pole Šířka zadejte šířku vlastního formátu papíru.

- F. Do pole Délka zadejte délku vlastního formátu papíru.
- G. Klepnutím na tlačítko Přidat přidáte nový vlastní formát.
- H. Klepnutím na tlačítko OK zavřete dialogové okno.

POZNÁMKA

- > Pomocí volby *Upravit* můžete změnit dříve uložený vlastní formát.
- > Pomocí volby *Odstranit* můžete dříve uložený vlastní formát odstranit.

TISK NA PAPÍR VLASTNÍHO FORMÁTU

Zde jsou pokyny pro tisk na papír vlastního formátu.

Tato část vysvětluje na příkladu postup v aplikaci WordPad v systému Windows XP.

POZNÁMKA

Způsob zobrazení vlastností tiskárny v dialogovém okně se může lišit podle použité aplikace. Bližší informace naleznete v příručce příslušné aplikace.

1. V nabídce [Soubor] vyberte příkaz [Tisk].
2. Vyberte tuto tiskárnu, aby byla použita pro tisk, a klepněte na tlačítko [Vlastnosti].
3. Klepněte na kartu [Nastavení].
4. V poli [Zdroj] vyberte požadovaný zásobník.
5. V poli [Formát papíru] vyberte formát původního dokumentu.
6. V poli [Typy média] vyberte uložený vlastní formát a klepněte na tlačítko [OK].
7. Klepnutím na tlačítko [Tisk] v dialogovém okně [Tisk] spustíte tisk.

SPECIÁLNÍ FUNKCE TISKU

Použití těchto funkcí vyžaduje, aby byl v tiskárně nainstalován volitelný pevný disk nebo paměťový modul Compact Flash.

Podrobné pokyny pro použití těchto funkcí jsou uvedeny v referenční příručce (Reference Guide).

DŮLEŽITÉ:

- > Pevný disk může být poškozen a mohou být smazána důležitá data uložená na tomto pevném disku. Doporučujeme uložená data zálohovat.

TISK DŮVĚRNÝCH DOKUMENTŮ - ZABEZPEČENÝ TISK

Zabezpečený tisk je funkce, která umožňuje v počítači k tiskové úloze připojit heslo, odeslat úlohu do tiskárny k jejímu dočasnému uložení a poté ji vytisknout z ovládacího panelu tiskárny. Po dokončení tisku zabezpečené úlohy je tato úloha automaticky smazána.

ULOŽENÁ ÚLOHA

Uložená úloha je stejná jako úloha zabezpečeného tisku s tím rozdílem, že tato úloha nebude vymazána z úložného prostoru zařízení po jejím vytištění, pokud o to výslovně nepožádáte na ovládacím panelu tiskárny. Uložení často používaných dat do tiskárny můžete vytisknout úlohu z ovládacího panelu tiskárny bez nutnosti ji znovu a znovu odesílat z počítače.

TISK S KONTROLOU – TISK PO ZKONTROLOVÁNÍ VÝSLEDKU TISKU

Tisk s kontrolou je funkce, která umožňuje uložit tisková data více kopií na pevný disk nebo do paměti typu flash, vytisknout pouze první kopii ke zkontrolování výsledku tisku a v případě, že je tisk uspokojivý, vytisknout zbývající kopie z ovládacího panelu.

TISK V URČENÝ ČAS – ČASOVANÁ ÚLOHA

Funkce Opožděný tisk umožňuje předem uložit data do tiskárny a vytisknout je pak automaticky v určený čas.

PŘÍMÝ TISK SOUBORŮ TYPU PDF

Soubor typu PDF můžete odeslat k tisku přímo do tiskárny bez použití ovladače tiskárny. Pokud budou tisková data odeslána přímo do tiskárny, bude proces tisku jednodušší než při použití ovladače tiskárny a bude proveden rychleji. Při přímém tisku souboru typu PDF postupujte podle následujících pokynů.

Použití funkce PostScript

Pro přímé odeslání souboru typu PDF k tisku můžete použít funkci PostScript.

Soubory typu PDF, které lze tisknout

Lze tisknout soubory PDF vytvořené v programu Adobe Acrobat 4 a Adobe Acrobat 5 (pokud nebyly použity funkce přidané v PS 1.4).

POZNÁMKA

- > Některé soubory typu PDF nemusí být možno vytisknout přímo kvůli způsobu, jakým byl tento soubor vytvořen. Pokud taková situace nastane, otevřete takový soubor PDF v počítači a k jeho vytisknutí použijte ovladač tiskárny.*

TISK POMOCÍ ELEKTRONICKÉ POŠTY – E-MAILOVÝ TISK

Pokud je v tiskárně nainstalován pevný disk nebo paměť typu compact flash a tiskárna je připojena do počítačové sítě, což tiskárně umožňuje přijímat e-maily pomocí protokolu TCP/IP, můžete do tiskárny odesílat z počítače e-maily.

Tiskárna pak může tisknout obsah těchto e-mailů a jejich příloh ve formátu TIFF nebo PDF.

Tuto funkci je třeba povolit pomocí webové stránky v nastavení Networking/Receive Settings (Sít'/Nastavení příjmu).

TISK ČÁROVÝCH KÓDŮ

Tato tiskárna používá k tisku algoritmicky generovaných čárových kódů standardní příkazy jazyka PCL pro výběr písma.

Výhody:

- > *Generace čárových kódů jakékoli velikosti*
- > *Automatické vytváření kontrolních součtů*
- > *Automatické přidání koncových a počátečních znaků*

Inteligentní tisk čárových kódů

Na rozdíl od některých řešení čárových kódů, která pouze přidávají písma do počítače nebo tiskárny, tato tiskárna skutečně rozšiřuje jazyk PCL5. Formátování čárových kódů, detekce chyb a výpočet kontrolních součtů jsou prováděny tiskárnou, což snižuje zatížení hostitelského počítače a sítě. Lze tisknout čárové kódy téměř jakékoli velikosti nebo natočení, šířky čar a výšky. Popisný text lze vložit do čárového kódu nebo ho vytisknout pod ním nebo nad ním. Je možné vybrat z mnoha písem a velikostí.

POZNÁMKAPOZ:

Podrobné informace naleznete v Referenční příručce.

VKLÁDÁNÍ PAPIŘU

1. Zásobník papíru položte na rovný povrch a sejměte víko (pokud je nainstalováno).

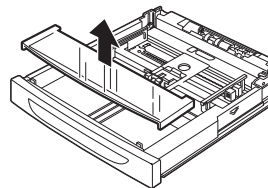

2. Pokud se spodní deska zásobníku zvedla, zatlačte ji dolů.

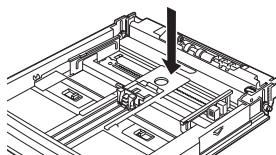

3. Pokud vkládáte papír většího formátu než A4, posuňte levou a pravou zarážku v zásobníku papíru do stran, abyste je odemkli.

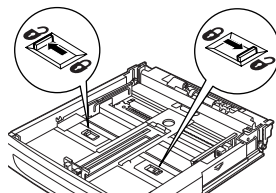

4. Uchopte úchytku zásobníku papíru a vytáhněte jeho rozšiřující část směrem dopředu do její nejzazší polohy.

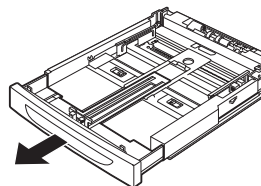

5. Stiskněte vodítko délky a přesuňte ho na požadovanou velikost papíru (1). Stiskněte pravé vodítko šířky a přesuňte ho na požadovanou velikost papíru (2).

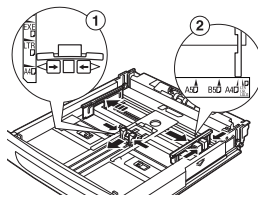

6. Vložte papír stranou, na kterou se má tisknout, směrem nahoru a vyrovnejte všechny čtyři rohy.

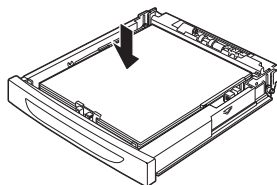

7. Zavřete víko zásobníku papíru a zásobník zcela zasuňte do tiskárny.

UPOZORNĚNÍ

Nevkládejte papír přes pravé vodítko šířky.

Množství papíru nesmí přesáhnout čáru maximálního naplnění zásobníku nebo maximální povolenou kapacitu.

Pravé vodítko šířky zarovnejte přesně na šířku papíru.

Není-li pravé vodítko šířky na správném místě, papír nebude zaveden správně a může dojít k jeho uvíznutí.

Víko zásobníku musí být pevně zavřené. Jinak může být papír špatně zarovnaný.

8. V závislosti na typu a formátu vloženého papíru musíte nakonfigurovat nastavení na kontrolním panelu. Při vložení jiného než obyčejného papíru (například recyklovaného papíru, papíru s vysokou gramáží nebo průhledných fólií) musíte změnit typ papíru. Po vložení papíru vlastního formátu musíte nastavit tento formát papíru.

NASTAVENÍ NA OVLÁDACÍM PANELU

O TÉTO KAPITOLE

Tato kapitola představuje ovládací panel a jeho funkce a také demonstruje, jak procházet nabídkami a podnabídkami na ovládacím panelu, které umožňují zobrazení a změny nastavení tiskárny.

Úplné podrobnosti ohledně systému nabídek jsou uvedeny v Referenční příručce. Stisknutím tlačítka **Info** na ovládacím panelu můžete vytisknout mapu nabídek zobrazující aktuální nastavení tiskárny.

FUNKCE OVLÁDACÍHO PANELU

Ovládací panel je umístěn na přední části tiskárny a obsahuje displej (LCD), kontrolky a tlačítka, která umožňují zobrazení a změny nastavení tiskárny.

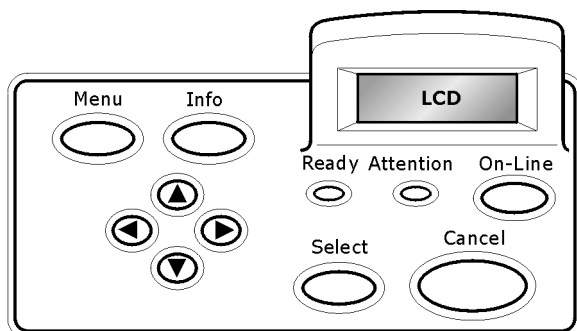

| NÁZEV | POPIS |
|--------------------------------|--|
| Tlačítko <Menu> | Stisknutím otevřete nabídku. Jakmile vstoupíte do režimu nabídky, opakovaným stiskem tlačítka menu se budete pohybovat dolů v seznamu nabídek. |
| Tlačítko <Info> | Stisknutím vytisknete mapu nabídek. Mapa nabídek (2 stránky) se vytiskne se všemi aktuálními nastaveními tiskárny. |
| Kontrolka <Ready> (Připraveno) | Pokud tato kontrolka svítí, je tiskárna připravena přijímat data z počítače. |

| NÁZEV | POPIS |
|--------------------------------------|---|
| Displej LCD | Zobrazuje položky nastavení, stav přístroje a zprávy. |
| Kontrolka <Attention> (Pozor) | Pokud kontrolka svítí, v tiskárně došlo k chybě. |
| Tlačítko a kontrolka <On-Line> | Stisknutím přepnete tiskárnu do stavu off-line. V tomto stavu zařízení nemůže přijímat data nebo provádět tisk. Opětovným stisknutím ukončíte stav off-line a přepnete tiskárnu zpět do stavu on-line (kdy zařízení může přijímat data z počítače). |
| Tlačítko <Cancel> (Storno) | Stisknutím tohoto tlačítka zrušíte tisk. Stisknutím ukončíte režim nabídky. |
| Tlačítko <Select> (Vybrat) | Stisknutím aktivujete zobrazené nastavení. Pokud měníte hodnotu nastavení, stisknutím tlačítka Select (Vybrat) spustíte právě zobrazenou činnost nebo uložíte právě zobrazenou hodnotu nastavení. |
| <▲> <▼> <◀> Tlačítka <▶> | Stisknutím těchto tlačítek přejdete na displeji do požadované nabídky, položky a hodnoty. |

DISPLEJ LCD

Displej LCD zobrazuje stav a chybové zprávy, které vás informují o aktuálním stavu tiskárny, a také zobrazuje nabídky, podnabídky a nastavení tiskárny, pokud jste v režimu systému nabídek.

PROCHÁZENÍ NABÍDEK OVLÁDACÍHO PANELU

Po stisku tlačítka **Menu** na ovládacím panelu přejdete do systému nabídek tiskárny. V tomto okamžiku první řádek seznamu nabídek zobrazuje aktivní nabídku. Aktivní nabídku můžete změnit stisknutím tlačítka <▲> nebo <▼> nebo stisknutím tlačítka **Menu**.

Pro přechod do podnabídky nebo k dostupným nastavením vybrané položky stiskněte tlačítko <▶>.

Pro procházení dostupných nastavení pro právě vybranou položku použijte tlačítka <▲> a <▼>, poté stisknutím tlačítka **Select** (Vybrat) zvolíte požadované nastavení.

Pro přechod zpět nahoru v seznamu nabídek a pro ukončení systému nabídek stiskněte tlačítko **Cancel** (Storno).

ZMĚNA JAZYKA NA DISPLEJI A V ZPRÁVÁCH

Výchozím jazykem pro zprávy na displeji a v tištěných reportech je angličtina. Tento jazyk můžete změnit na jiný následujícím způsobem.

1. Stiskněte tlačítko **MENU** na ovládacím panelu.
2. Opakovaným stisknutím tlačítka <▼> zobrazíte možnost „**Nabídka konfigurace systému**“.
3. Stisknutím tlačítka <▶> přejděte do „**Nabídky konfigurace systému**“.
4. Opakovaným stisknutím tlačítka <▼> zobrazíte podnabídku „**Jazyk**“.
5. Stisknutím tlačítka <▶> zobrazíte aktuálně nastavený jazyk.
6. Pomocí tlačítek <▲> a <▼> přejděte k jazyku, který chcete použít.
7. Stisknutím tlačítka **Select** (Vybrat) tento požadovaný jazyk zvolíte. Poté stiskněte tlačítko **Cancel** (Storno) pro ukončení systému nabídek.

ODSTRAŇOVÁNÍ POTÍŽÍ

KDYŽ UVÍZNE PAPÍR

UPOZORNĚNÍ

Při odstraňování uvíznutého papíru zkontrolujte, zda v tiskárně nezůstal žádný utržený kousek papíru. Je-li list papíru navinutý kolem tepelného válečku nebo je-li uvíznutý papír obtížně viditelný či není vůbec vidět, nepokoušejte se list sami odstranit. Mohli byste si způsobit zranění nebo popáleniny. Okamžitě zařízení vypněte a obraťte se na prodejce nebo na servis.

Postupujte podle zprávy na ovládacím panelu, otevřete příslušný kryt a odstraňte uvíznutý papír. Je-li papír roztrhaný, zkontrolujte, zda v tiskárně nezůstal žádný kousek papíru.

POD KRYTEM A

Je-li nainstalován volitelný separační zásobník, před otevřením krytu A ho odklopte.

Po zobrazení výzvy k vyjmutí kazety s válcem a tonerem otevřete Kryt A.

1. Otevřete kryt A (1), kazetu s válcem a tonerem uchopte za rukojeť a vyjměte ji z tiskárny (1).
2. Otočte váleček podle obrázku a odstraňte všechny papír, který uvíznul uvnitř (2).
3. Vraťte kazetu s válcem a tonerem a kryt A na jejich původní místa.

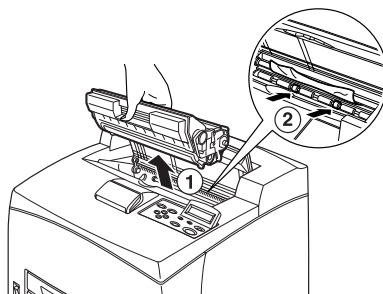

POZNÁMKA

- > Je-li nainstalován volitelný separační zásobník, zavřete před vrácením zásobníku na jeho původní místo kryt A.
- > Tisk se sklopeným separačním zásobníkem může způsobit uvíznutí papíru. Při používání tiskárny musí být zásobník vždy otevřený.

V ZÁSObNÍKU PAPÍRU

Vytažení zásobníků papíru

1. Vytáhněte všechny zásobníky papíru a odstraňte z nich zmačkaný papír.
2. Prohlédněte vnitřek tiskárny a odstraňte všechny uvíznuté papír.

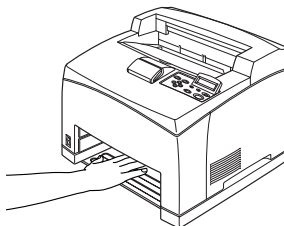

Po odstranění papíru:

1. Zásobníky papíru zasuňte zpět do tiskárny.
2. Otevřete a zavřete kryt A, tím se zruší chybová zpráva.

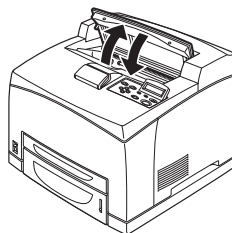

POD KRYTEM B

Při otvírání zadního krytu sejměte zadní zásobník.

Zvedněte páčku podle obrázku a otevřete kryt B (1).
Po otevření krytu B otevřete kryt fixační jednotky (2) a vyjměte veškerý uvíznutý papír.

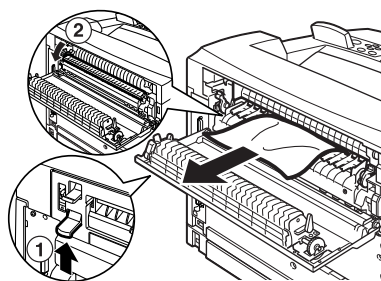

UPOZORNĚNÍ

Fixační jednotka je horká. Pokud se jí dotknete přímo, mohli byste se popálit.

POD KRYTEM C (JEDNOTKA PRO OBOUSTRANNÝ TISK)

Při otvírání zadního krytu sejměte zadní zásobník.

Zvedněte páčku podle vyobrazení, tím otevřete kryt.

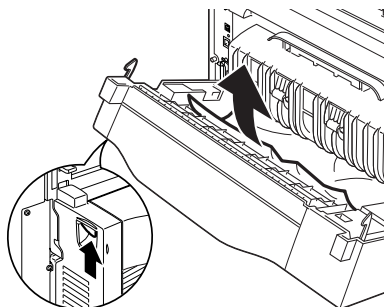

POD KRYTEM D (SEPARAČNÍ ZÁSOBNÍKY)

Otevřete kryt a vyjměte papír podle vyobrazení.

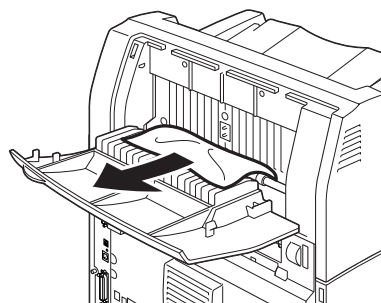

PŘI POTÍŽÍCH

Před řešením problému, jako je přerušení práce zařízení, si pročtete následující tabulku a zkontrolujte znovu stav tiskárny.

VAROVÁNÍ

- > **Pokud to není výslovně řečeno v pokynech uživatelské příručky, neotevírejte ani nesnímejte přišroubované kryty zařízení. Součásti pod vysokým napětím mohou způsobit elektrický šok.**
- > **Nepokoušejte se pozměnit konfiguraci zařízení ani sami neupravujte jeho části. Neodborná úprava může vyvolat kouř nebo požár.**

POZNÁMKA

- > *Informace o nesprávné činnosti tiskárny jsou ukládány do seznamu [Protokol o chybách]. Ve chvíli, kdy nebude prováděn tisk, vytiskněte tento [Protokol o chybách] a zkontrolujte stav tiskárny. Tisková data, která nelze správně zpracovat, mohou být smazána. V části Information Menu (Nabídka Informace) v referenční příručce (Reference Guide) příručky naleznete pokyny, jak vytisknout [Protokol o chybách].*
- > *Omezení tiskárny nebo nesprávné nastavení v tiskárně, počítači nebo na serveru umístěného v příslušné síti mohou také způsobit potíže s tiskem.*

| PŘÍZNAK | DŮVOD A AKCE |
|-------------------------|--|
| Zařízení je bez proudu. | Je zapnut vypínač napájení na tiskárně? Přepněte vypínač napájení do polohy < >, tím napájení zapnete. |
| | Je napájecí kabel zapojen a je zapojen pevně? Vypněte napájení tiskárny, a znovu zapojte napájecí kabel do zásuvky. Poté napájení tiskárny znovu zapněte. |
| | Je napájecí kabel zapojen do zásuvky se správnou hodnotou napájecího napětí? Zapojte tiskárnu do samostatné zásuvky s vhodným napájecím napětím a proudem. |

| PŘÍZNAK | DŮVOD A AKCE |
|--|--|
| Nelze tisknout. | <p>Je kontrolka <READY> zhasnutá? Pokud ano, tiskárna je ve stavu off-line nebo v režimu nabídek. Stisknutím tlačítka <ON LINE> vrátíte tiskárnu do stavu on-line.</p> |
| | <p>Je na ovládacím panelu zobrazena zpráva? Postupem podle obsahu zprávy vyřešte potíže. Seznam zpráv a návody jak postupovat při jejich zobrazení jsou uvedeny v referenční příručce (Reference Guide).</p> |
| | <p>Pokud je tiskárna připojena pomocí paralelního rozhraní, používáte počítač, který podporuje obousměrnou komunikaci? Viz pokyny v části Parallel Menu (Nabídka paralelního rozhraní) v referenční příručce (Reference Guide).</p> |
| | <p>Pokud tiskárna nemá dostatek paměti, použijte pro vyřešení potíží jednu z následujících metod. Pokud je v ovladači tiskárny na kartě [Grafika] nastavena hodnota [1200 dpi], nastavte [600 dpi]. Nainstalujte dodatečnou paměť (volitelně), zvýšíte tím velikost paměti. Snižte složitost tiskové úlohy. Viz [Režim tisku] / [Režim tisku stránky] v Nápovědě online v ovladači tiskárny.</p> |
| Tisková úloha je odeslána, ale kontrolka <READY> neblíká ani nesvíí. | <p>Je zapojen kabel použitého rozhraní? Vypněte tiskárnu a zkontrolujte připojení kabelu rozhraní.</p> |
| | <p>Je rozhraní nakonfigurováno? Zkontrolujte stav portu v zařízení.</p> |
| | <p>Je správně nastaveno prostředí v počítači? Zkontrolujte prostředí v počítači, například ovladač tiskárny.</p> |
| Kontrolka <ATTENTION> (Pozor) svítí. | <p>Je na ovládacím panelu zobrazena chybová zpráva? Zkontrolujte zobrazenou zprávu a vyřešte potíže. Seznam zpráv a návody jak postupovat při jejich zobrazení jsou uvedeny v referenční příručce (Reference Guide).</p> |
| Kontrolka <ATTENTION> (Pozor) blíká. | <p>Nastala chyba, kterou nemůžete sami vyřešit. Zznamenejte si zobrazenou chybovou zprávu nebo chybový kód, vypněte napájení, vypojte napájecí kabel ze zásuvky a kontaktujte servis.</p> |
| Ačkoli není odesílána žádná tisková úloha, zobrazuje se na ovládacím panelu zpráva „Tiskne se“ (při použití paralelního rozhraní). | <p>Zapnuli jste napájení počítače až po zapnutí napájení tiskárny? Stisknutím tlačítka <Cancel> (Storno) tisk zrušíte. Když zapínáte napájení tiskárny, zkontrolujte, zda je již zapnuto napájení počítače.</p> |

| PŘÍZNAK | DŮVOD A AKCE |
|---|---|
| Špatná kvalita tisku. | <p>Může být problém s obrazem. Problém vyřešíte podle pokynů v části „Když je špatná kvalita obrazu“.</p> <p>„Pokud je kvalita tisku špatná“ (str. 40)</p> |
| Nejsou tisknuty správné znaky (tisknou se nesmysly). | <p>Tiskárna používá pro tisk nestandardní vestavěné fonty. Zkontrolujte fonty použité v aplikaci. Pokud používáte jazyk PostScript, stáhněte si potřebné fonty.</p> |
| Tiskový výstup se liší od náhledu zobrazeného na obrazovce. | <p>Změnili jste nastavení fontů TrueType na fonty tiskárny? V položce [Záměna fontu] na kartě [Nastavení] v ovladači tiskárny nastavte fonty TrueType.</p> <p>Nápověda online pro ovladač tiskárny</p> |
| Kontrolka <READY> (Připraveno) bliká, nic se ale netiskne. | <p>V tiskárně zůstávají tiskové úlohy. Zrušte tisk nebo vynutíte vytištění zbývajících dat.</p> <p>Vynucení vytisknutí úlohy provedete stisknutím tlačítka <ON LINE>, čímž tiskárnu přepnete do režimu off-line, a pak stisknete tlačítko <FEED/SELECT> (Zavést/vybrat). Po vytisknutí úlohy stisknete znovu tlačítko <ON LINE>, tím přepnete tiskárnu zpět do režimu online.</p> <p>Pokud je použito paralelní rozhraní nebo rozhraní USB, data mohou být přenášena v průběhu tisku úlohy v závislosti na tom, zda je stisknuto tlačítko <ON LINE>. V takovém případě budou další tisková data přijata po stisknutí tlačítka <FEED/SELECT> (Zavést/vybrat) vyhodnocena jako nová tisková úloha. Tato data budou vytisknuta po zrušení režimu off-line. Navíc nemusejí být vytištěna správně.</p> <p>Stornování tisku: „Stornování nebo kontrola tisku“ (str. 14)</p> |
| Tisk je velmi pomalý. | <p>Velikost vyrovnávací paměti pro příjem dat je nedostačující. Při tisku dokumentů ve vysokém rozlišení snižte zaplnění paměti položkami, které se nepoužívají.</p> <p>Doporučujeme vypnout porty, které se nepoužívají, a uvolnit paměť pro jiné účely.</p> <p>Je na kartě [Grafika] v ovladači tiskárny nastaveno rozlišení [1200 dpi]? Změna tohoto nastavení na hodnotu [600 dpi] zkrátí dobu tisku.</p> <p>Pokyny naleznete v nápovědě online k ovladači tiskárny.</p> <p>Tisk za použití fontů TrueType může prodloužit dobu tisku. Změňte metodu tisku pro fonty TrueType v nastavení [Určit font] na kartě [Podrobná nastavení] ovladače tiskárny.</p> <p>Pokyny naleznete v nápovědě online k ovladači tiskárny.</p> |

| PŘÍZNAK | DŮVOD A AKCE |
|--|---|
| <p>Horní část vytištěného dokumentu chybí. Text je zkrácený.</p> | <p>Jsou vodítka papíru v zásobníku nastavena do správných pozic? Nastavte vodítko délky a pravé vodítko šířky do správných pozic. Viz část „Vkládání papíru“ na straně 27.</p> |
| <p>Papír nelze zavést. Uváznutí papíru. Zavedlo se více listů najednou. Listy se zavádějí zešikma. Papír je pomačkaný.</p> | <p>Je papír správně nastaven? Vložte papír do zásobníku správně. Štítky, fólie nebo obálky před vložením do zásobníku nejprve prolustujte, aby se mezi jednotlivé listy dostal vzduch. Viz část „Vkládání papíru“ na straně 27.</p> |
| | <p>Je papír vlhký? Nahradte jej papírem z nového balíku. Viz část „Vkládání papíru“ na straně 27.</p> |
| | <p>Je použit správný typ papíru? Vložte správný typ papíru. Viz část „Usable Paper“ (Použitelný papír) v referenční příručce (Reference Guide).</p> |
| | <p>Je zásobník papíru správně nastaven? Zasuňte celý zásobník do tiskárny.</p> |
| | <p>Je tiskárna umístěna na rovném povrchu? Postavte tiskárnu na pevný a rovný povrch.</p> |
| | <p>Jsou vodítka papíru v zásobníku nastavena do správných pozic? Nastavte vodítko délky a pravé vodítko šířky do správných pozic. Viz část „Vkládání papíru“ na straně 27.</p> |
| | <p>Použili jste papír s obrázky? Vyčistěte podávací válec. Viz část „Čištění podávacích válečků“ na straně 48.</p> |
| | <p>Papír se zavádí po více listech najednou. Prolustujte papír a znovu ho vložte do zásobníku. Papír doplňujte pouze pokud je zásobník papíru prázdný.</p> |

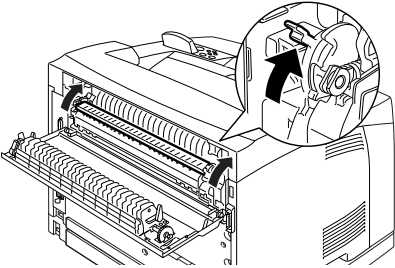
| PŘÍZNAK | DŮVOD A AKCE |
|-----------------------------|--|
| <p>Obálka je pomačkaná.</p> | <p>Obálky se mohou pomačkat v závislosti na použitém typu obálek. Otevřete kryt B tiskárny a zvedněte páčky na obou koncích fixační jednotky. Pomačkání se tím může snížit.</p>  <p>Po dokončení tisku na obálky nezapomeňte vrátit páčky do jejich původní pozice.</p> |
| <p>Podivný zvuk.</p> | <p>Je tiskárna umístěna na rovném povrchu? Postavte tiskárnu na pevný povrch.</p> <p>Je kryt A otevřený? Kryt A bezpečně zavřete.</p> <p>Je zásobník papíru správně nastaven? Zasuňte celý zásobník do tiskárny.</p> <p>Nacházejí se uvnitř tiskárny cizorodé předměty? Vypněte napájení a vyjměte veškeré cizorodé předměty z tiskárny. Pokud předmět nelze vyjmout bez rozebrání tiskárny, kontaktujte servis.</p> |

POKUD JE KVALITA TISKU ŠPATNÁ

Pokud je kvalita tisku špatná, vyberte nejpravděpodobnější důvod v následující tabulce a vyřešte podle toho vzniklý problém.

Pokud se kvalita tisku po provedení příslušné akce nezlepší, kontaktujte servis.

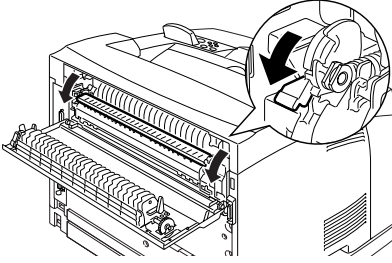
| PŘÍZNAK | DŮVOD A AKCE |
|---|---|
| <p>Tisk je příliš světlý (vybledlý, neostrý).</p> | <p>Papír je vlhký. Nahraďte jej papírem z nového balíku.</p> <p>„Vkládání papíru“ (str. 27)</p> |
| | <p>Kazeta s tonerem a válcem je vadná nebo poškozená nebo v kazetě došel toner. Nainstalujte novou kazetu s válcem a tonerem.</p> <p>„Výměna kazety s válcem a tonerem“ (str. 43)</p> |
| | <p>Je zapnutá funkce úspory toneru. Zrušte zaškrtnutí políčka [Úspora toneru] na kartě [Grafika] ovladače tiskárny.</p> <p>Nápověda online pro ovladač tiskárny</p> |
| | <p>Páčky na obou stranách fixační jednotky jsou zvednuté. Otevřete kryt B tiskárny a sklopte páčky na obou koncích fixační jednotky.</p>  |
| <p>Tisknou se černé skvrny nebo pruhy.</p> | <p>Kazeta s válcem a tonerem je vadná nebo poškozená. Nainstalujte novou kazetu s válcem a tonerem.</p> <p>„Výměna kazety s válcem a tonerem“ (str. 43)</p> |

| PŘÍZNAK | DŮVOD A AKCE |
|---|---|
| V pravidelných intervalech se objevují šmouhy. | Dráha pro zavádění papíru je znečištěná. Vytiskněte několik stránek, aby se nečistoty odstranily. |
| | Kazeta s válcem a tonerem je vadná nebo poškozená. Nainstalujte novou kazetu s válcem a tonerem. Viz část „Výměna kazety s válcem a tonerem“ na straně 43. |
| V černých plochách se objevují bílé tečky. | Použitý papír není vhodný. Vložte správný typ papíru. Viz část „Usable Paper“ (Použitelný papír) v referenční příručce (Reference Guide). |
| | Kazeta s válcem a tonerem je vadná nebo poškozená. Nainstalujte novou kazetu s válcem a tonerem. Viz část „Výměna kazety s válcem a tonerem“ na straně 43. |
| Vytisknutý obraz špiní, pokud se jej dotknete prstem. Toner není dobře přichycen na papír. Papír je ušpiněný od toneru. | Papír vložený do zásobníku neodpovídá typu papíru nastavenému na ovládacím panelu. Nastavte na ovládacím panelu správný typ papíru, jaký byl vložen do zásobníku. Viz části „Usable Paper“ (Použitelný papír) a „Setting Paper Types“ (Nastavení typů papíru) v referenční příručce (Reference Guide). |
| | Papír je vlhký. Nahrďte jej papírem z nového balíku. Viz část „Vkládání papíru“ na straně 27. |
| | Použitý papír není vhodný. Vložte správný typ papíru. Viz část „Usable Paper“ (Použitelný papír) v referenční příručce (Reference Guide). |
| Celý list papíru je potišťen černě. | Kazeta s válcem a tonerem je vadná nebo poškozená. Nainstalujte novou kazetu s válcem a tonerem. Viz část „Výměna kazety s válcem a tonerem“ na straně 43. |
| | Může to být způsobeno výpadkem vysokonapětového napájení. Kontaktujte servis. |
| Nic se nevytisklo. | Bylo zavedeno více listů papíru najednou. Prolistujte důkladně papír a vložte jej zpět do tiskárny. Viz část „Vkládání papíru“ na straně 27. |
| | Kazeta s tonerem a válcem je vadná nebo poškozená nebo v kazetě došel toner. Nainstalujte novou kazetu s válcem a tonerem. Viz část „Výměna kazety s válcem a tonerem“ na straně 43. |

| PŘÍZNAK | DŮVOD A AKCE |
|---|---|
| Místa s chybějícím textem. | Může to být způsobeno výpadkem vysokonapětového napájení. Kontaktujte servis. |
| | Papír je vlhký. Nahradte jej papírem z nového balíku. Viz část „Vkládání papíru“ na straně 27. |
| | Použitý papír není vhodný. Vložte správný typ papíru. Viz část „Usable Paper“ (Použitelný papír) v referenční příručce (Reference Guide). |
| Text je neostrý. | Použitý papír není vhodný. Vložte správný typ papíru. Viz část „Usable Paper“ (Použitelný papír) v referenční příručce (Reference Guide). |
| | Papír je vlhký. Nahradte jej papírem z nového balíku. Viz část „Vkládání papíru“ na straně 27. |
| Chybějící znaky po celé délce papíru. | Kazeta s tonerem a válcem je vadná nebo poškozená nebo v kazetě došel toner. Nainstalujte novou kazetu s válcem a tonerem. Viz část „Výměna kazety s válcem a tonerem“ na straně 43. |
| Text nebo obrázky jsou vytištěny zešikma. | Vodítka papíru v zásobníku nejsou nastavena do správných pozic. Nastavte vodítka délky a pravé vodítka šířky do správných pozic. Viz část „Vkládání papíru“ na straně 27. |
| Obálky a fólie nejsou vytištěny čistě. | Vložený typ fólie nebo obálky nelze v této tiskárně použít. Vložte správný typ papíru. Viz část „Usable Paper“ (Použitelný papír) v referenční příručce (Reference Guide). |
| | Zkontrolujte, zda je správně nastaven typ papíru v ovladači tiskárny nebo na ovládacím panelu. Viz část „Setting Paper Types“ (Nastavení typ? papíru) v referenční příručce (Reference Guide). |
| | Je zapnutá funkce Režim konceptu a v ovladači tiskárny je nastavena nízká úroveň rozlišení. Změňte příslušná nastavení na kartě [Podrobná nastavení] nebo [Grafika] v ovladači tiskárny. |

POTÍŽE SOUVISEJÍCÍ SE SÍŤÍ

POUŽITÍ PROTOKOLU TCP/IP

Pokud v prostředí sítě TCP/IP nastanou potíže, postupujte podle pokynů v Referenční příručce.

KAŽDODENNÍ ÚDRŽBA

VÝMĚNA KAZETY S VÁLCEM A TONEREM

Kazeta s válcem a tonerem obsahuje toner a fotocitlivý válec. Když nastane doba, kdy by bylo vhodné kazetu s válcem a tonerem vyměnit, zobrazí se zpráva na ovládacím panelu. Pokud zpráva ukazuje, že tiskárna je stále ještě připravena k tisku, mělo by být možno vytisknout ještě přibližně 200 stran, než bude nutné kazetu skutečně vyměnit. V opačném případě kazetu vyměňte ihned.

Odhadovaný počet stran, které ještě bude možno vytisknout, se liší v závislosti na aspektech, jako je obsah tisku, formát papíru, typ papíru, provozní prostředí a četnost zapínání a vypínání tiskárny.

Pokud budete pokračovat v tisku s kazetou, kterou je již delší dobu potřeba vyměnit, může to ovlivnit funkčnost celého zařízení, převážně pak kvalitu tisku. Doporučujeme nainstalovat novou kazetu s válcem a tonerem.

Můžete nastavit, zda se má v okamžiku nutnosti výměny kazety s tonerem tisk zcela zastavit.

VAROVÁNÍ

Kazetu s válcem a tonerem nikdy nevystavujte otevřenému ohni. Mohlo by dojít k explozi a mohli byste být popáleni.

UPOZORNĚNÍ PŘI MANIPULACI S VÁLCEM A S KAZETOU S TONEREM

Při manipulaci s válcem a s kazetou s tonerem dodržujte následující pravidla:

- > Nevystavujte kazetu přímému slunci nebo silnému světlu.
- > Instalaci kazety s válcem a tonerem neprovádějte na silném světle a dokončete ji během 5 minut.
- > Nedotýkejte se povrchu fotocitlivého válce. Neponechávejte kazetu ve svislé poloze a nepokládejte ji vzhůru nohama. Válec by se mohl poškodit.
- > Krytka válce chrání fotocitlivý válec před světlem. Neotvírejte krytku válce.
- > I když toner není zdraví škodlivý, potřísněné ruce nebo oblečení ihned omyjte.
- > Doporučujeme kazetu s válcem a tonerem používat do 1 roku po jejím otevření.

VÝMĚNA KAZETY S VÁLCEM A TONEREM

1. Vyměňte veškerý papír z výstupního zásobníku a otevřete kryt A.

POZNÁMKA

- > Je-li nainstalován volitelný separační zásobník, před otevřením krytu A jej odklopte.
- > Nedotýkejte se žádných částí uvnitř tiskárny.

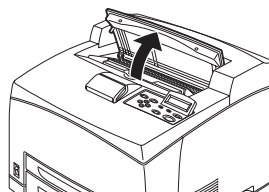

2. Kazetu s válcem a tonerem držte za držadlo a vytahujte ji pomalu.

POZNÁMKA

- > Aby nedošlo k znečištění podlahy tonerem, položte nejprve list papíru na podlahu a na tento list položte kazetu.

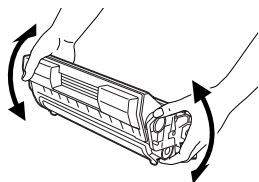
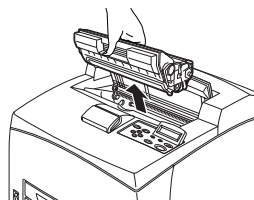

3. Vyměňte novou kazetu s válcem a tonerem z obalu a podle obrázku ji sedmkrát nebo osmkrát protřepte.

DŮLEŽITÉ:

- > Pokud toner nebude rovnoměrně rozptýlen, může se tím snížit kvalita tisku. Navíc pokud kazetu s válcem

a tonerem důkladně neprotřepete, může při provozu vydávat hluk nebo se může vnitřek kazety při provozu poškodit.

- > Nedotýkejte se povrchu fotocitlivého válce.

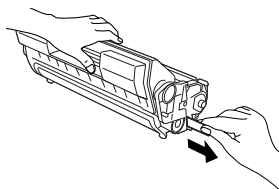

4. Kazetu s válcem a tonerem umístěte na rovný povrch a vodorovně vytáhněte krycí pásku.

DŮLEŽITÉ:

- > Krycí pásku vytáhněte vodorovným směrem. Je-li páska vytažována po úhlopříčce, může se zlomit.

- > Po vytažení krycí pásky kazetu neprotřepávejte ani na ni neklepejte.

5. Kazetu s válcem a tonerem držte za rukojeť a vložte ji do otvoru v tiskárně.

DŮLEŽITÉ:

- > Nedotýkejte se žádných částí uvnitř tiskárny.
- > Zkontrolujte, zda je kazeta pevně usazena.
- > Po otevření krytu A odstraňte veškerý prach a částičky z vnitřního prostoru tiskárny pomocí suchého čistého hadříku.

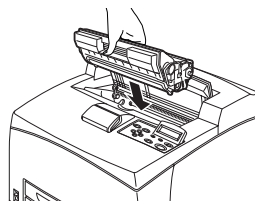

6. Kryt A bezpečně zavřete.

DŮLEŽITÉ:

- > Je-li separační zásobník odklopený jako v kroku 1, zavřete kryt A a zásobník vraťte do jeho původní pozice.
- > Tisk se sklopeným separačním zásobníkem může způsobit uvíznutí papíru. Při používání tiskárny musí být zásobník vždy otevřený.

ČIŠTĚNÍ TISKÁRNY

Tato část popisuje, jak čistit tiskárnu, aby byla udržována v dobrém stavu, a aby výtisky byly vždy čisté.

VAROVÁNÍ

Před manipulací s vnitřními částmi tiskárny při čištění údržbou nebo řešením potíží nezapomeňte tiskárnu vždy vypnout a vypojit napájecí kabel. Přístup do tiskárny v době, kdy je pod napětím, může přivodit úraz elektrickým proudem.

ČIŠTĚNÍ VNĚJŠÍCH ČÁSTÍ

Vnější části tiskárny čistěte přibližně jednou měsíčně. Vnější plochy otřete vlhkým, ale dobře vyždímaným jemným hadříkem. Poté je osušte jiným, suchým hadříkem. Problematické nečistoty setřete jemným hadříkem navlhčeným v malém množství neutrálního čistícího prostředku.

DŮLEŽITÉ:

- > Nestříkejte čistící prostředek přímo na tiskárnu. Tekuté čisticlo by mohlo zatéci štěrbinou do tiskárny a způsobit potíže. Nikdy nepoužívejte jiná chemická čisticla než vodu nebo neutrální čistící prostředek.

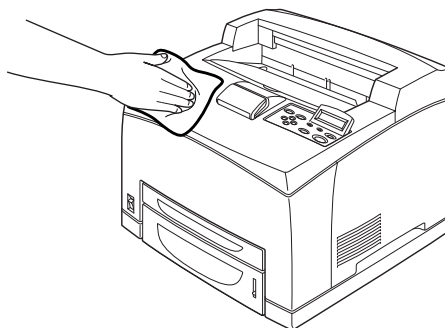

ČIŠTĚNÍ VNITŘNÍCH ČÁSTÍ

Po odstranění uvíznutého papíru nebo výměně kazety s válcem a tonerem zkontrolujte před zavřením krytu A vnitřní části tiskárny.

VAROVÁNÍ

Nikdy se nedotýkejte označené oblasti na tepelném válečku a v jeho blízkosti. Mohli byste se popálit. Pokud je list papíru zachycený okolo tepelného válečku, nepokoušejte se jej odstranit vlastnoručně, aby nedošlo ke zranění nebo popálení. Okamžitě zařízení vypněte a obraťte se na servis.

- > Odstraňte všechny zbývající útržky papíru.
- > Odstraňte veškerý prach a částičky čistým suchým hadříkem.

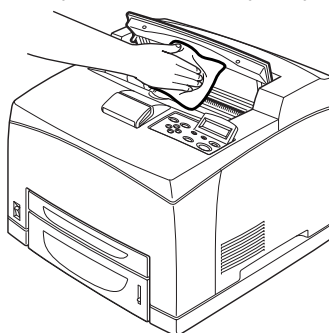

ČIŠTĚNÍ PODÁVACÍCH VÁLEČKŮ

Pokud nelze zavádět papír, postupem podle následujících pokynů otřete jemně podávací váleček dobře vyždímaným jemným hadříkem.

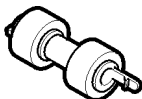

Podávací válečky se nacházejí ve vnitřním prostoru tiskárny (dvě pozice ze čtyř), v modulu zásobníku (jedna pozice) a v zásobníku papíru (jedna pozice). Postupem podle **pokynů pro čištění** (strana 49) očistěte podávací válečky v každé této pozici.

Uvnitř zařízení (dvě pozice)

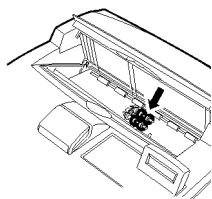

Otevřete kryt A a po vyjmutí kazety s válcem a tonerem očistěte podávací váleček.

Modul zásobníku (jedna pozice)

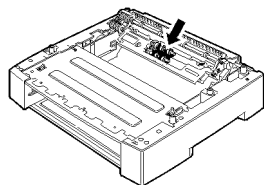

Tento podávací váleček můžete očistit po vytažení zásobníku papíru, není potřeba modul zásobníku odinstalovat.

Zásobník papíru (jedna pozice)

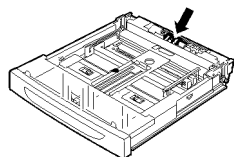

Vytáhněte zásobník papíru a očistěte podávací váleček.

Pokyny pro čištění

Následující pokyny vysvětlují, jak očistit podávací váleček umístěný v zásobníku papíru. Postupem podle těchto pokynů očistíte také podávací válečky uvnitř tiskárny a v modulu zásobníku.

POZNÁMKA

> Podávací váleček je vyměnitelná součást.

1. Vyjměte zásobník papíru z tiskárny.

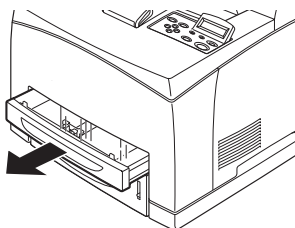

2. Stlačte brzdící část (viz obrázek vpravo) směrem dolů (1), rozevřením zarážky na podávacím válečku váleček uvolníte (2) a poté pomalu sejměte podávací váleček z hřídele v zásobníku papíru (3).

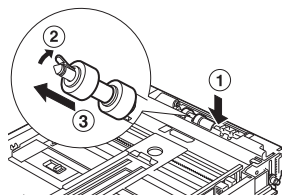

3. Gumovou plochu válečku otřete vlhkým, ale dobře vyždímaným jemným hadříkem.



4. Otočte krátkou zarážku na podávacím válečku směrem doprava a pomalu nasuňte váleček na hřídel v zásobníku papíru.

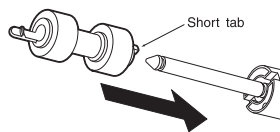

Po zarovnání zarážky podávacího válečku se štěrbinou na hřídeli dotlačte váleček zcela na hřídel tak, aby krátká zarážka zapadla do štěrbinu na hřídeli.

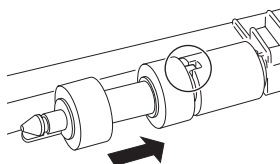

5. Zasuňte celý zásobník do tiskárny.

PŘI PŘEMÍSTOVÁNÍ TISKÁRNY

Při přemísťování tiskárny postupujte podle následujících pokynů.

VAROVÁNÍ

- > Zařízení bez doplňkového příslušenství, zásobníků papíru, spotřebního materiálu a papíru váží 18,8 kg. Při přemísťování zařízení dodržujte zásadu, že zařízení přenášejí společně vždy dvě osoby.
- > Pokud je nainstalována jednotka pro oboustranný tisk (volitelná) nebo univerzální zásobník formátu A4 (volitelný), před manipulací s tiskárnou tyto součásti odinstalujte. Jelikož toto příslušenství není k tiskárně pevně připojeno, mohlo by při přenášení spadnout na zem a způsobit zranění.
- > Při zvedání zařízení dodržujte následující pokyny, jejich nedodržení může zavinit pád tiskárny a způsobit tak zranění.
 - 2 osoby, jedna čelem k přední části tiskárny (k ovládacímu panelu) a druhá čelem k zadní části tiskárny, by měly zařízení pevně uchopit za zapuštěné části ve spodní části po obou stranách zařízení. Nikdy nezvedejte zařízení uchopením za žádnou jinou část.
 - Pokrčte kolena, abyste předešli možnému poranění zad.

UPOZORNĚNÍ

Nenaklánějte zařízení o více než 10 stupňů.

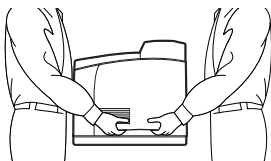

Správný postup přenášení

Při přemísťování tiskárny postupujte podle následujících pokynů.

1. Přepnutím vypínače napájení tiskárny do polohy <O> tiskárnu vypnete.
2. Odpojte všechny kabely, jako je napájecí kabel a kabel rozhraní.
3. Vyjměte veškerý papír z centrálního výstupního zásobníku a vraťte zarážku papíru do původní pozice, pokud je zvednutá.
4. Vysuňte z tiskárny zásobník papíru a ze zásobníku vyjměte veškerý papír.
Papír uchovávejte zabalený a chráněný před vlhkostí a prachem.
5. Zasuňte zásobník zcela do tiskárny.
6. Otevřete kryt A, ale nedotýkejte se žádných vnitřních částí tiskárny.
7. Kazetu s válcem a tonerem uchopte za držadlo a pomalu ji vytáhněte.

UPOZORNĚNÍ

Je nezbytné kazetu s válcem a tonerem z tiskárny vyjmout. Pokud budete tiskárnu přenášet a kazetu s válcem a tonerem ponecháte nainstalovanou, toner se může dostat do vnitřního prostoru tiskárny.

Po vyjmutí kazety s válcem a tonerem z tiskárny s touto kazetou netřepejte. Toner by se z kazety uvolnil.

Vyjmutou kazetu s válcem a tonerem vložte do původního hliníkového obalu, nebo ji zabalte do silného kusu textilu, abyste jej ochránili před světlem.

8. Kryt A bezpečně zavřete.
9. Zvedněte tiskárnu a opatrně ji přeneste. Pokud má být tiskárna přepravena na větší vzdálenost, vložte ji do krabice.

REJSTŘÍK

C

centrální výstupní zásobník 6

Č

část pro přesun papíru 33

čištění podávacího válečku 48

čištění tiskárny 46

e-mailový tisk 25

D

displej LCD 9, 30

E

e-mailový tisk 26

H

hlavní vypínač 6

J

jednotka pro oboustranný tisk 7

K

karta [Možnosti] 15

kazeta přenosového válce 8

kazeta s válcem a tonerem 8

když uvizne papír 32

konfigurace volitelného příslušenství 15

kontrolka <ATTENTION> (Pozor) 9, 30

kontrolka <READY> (Připraveno) 9, 29

kryt A 8

kryt B 8

kryt C 7

kryt D 7

N

nastavení vlastního formátu papíru 22

O

odstraňování potíží 29, 32

Opožděný tisk 24

ovládací panel 6, 9

P

páčka zadního výstupního zásobníku 8

při přemístování tiskárny 51

při potížích 35

horní část dokumentu

chybí/text je zkrácený 38

kontrolka <Error> (Chyba) bliká 36

kontrolka <Error> (Chyba) svítí 36

kontrolka <READY>

(Připraveno) bliká 37

kontrolka <READY>

nebliká ani nesvítí 36

nejsou tisknuty správné znaky

(tisknou se nesmysly) 37

nelze tisknout 36

obálka je pomačkaná 39

papír nelze zavést/uvíznutí

papíru/zavedlo se více listů/liny

se zavádějí zešikma/papír

je pomačkaný 38

podivný zvuk 39

potiže související se sítí 42

tisk trvá dlouhou dobu 37

tiskový výstup se liší od náhledu

zobrazeného na obrazovce 37

zařízení je bez proudu 35

přímý tisk souborů typu PDF 25

R

režim snížené spotřeby 13

režim spánku 13

režimy úspory energie 13

S

separační zásobník 7

stornování tisku 14

Š

| | |
|---|----|
| špatná kvalita tisku..... | 40 |
| celý list papíru je potištěn | |
| černě | 41 |
| chybějící znaky po celé | |
| délce papíru | 42 |
| fólie/pohlednice/obálka | |
| není vytištěna čistě..... | 42 |
| místa s chybějícím textem..... | 42 |
| nic se nevytisklo | 41 |
| text je neostrý | 42 |
| text nebo obrázky jsou vytištěny | |
| zešikma | 42 |
| tisk je světlý (vybledlý, neostrý)..... | 40 |
| tisknou se černé skvrny | |
| nebo pruhy | 40 |
| v černých plochách se objevují | |
| bílé tečky..... | 41 |
| v pravidelných intervalech se | |
| objevují šmouhy | 41 |
| vytištěný obraz špiní, pokud se jej | |
| dotknete prstem, toner není | |
| dobře přichycen na papír | 41 |

T

| | |
|-------------------------------------|-----------|
| Tisk | 26 |
| tisk | |
| e-mailový tisk | 25 |
| Opožděný tisk | 24 |
| přímý tisk souborů typu PDF..... | 25 |
| tisk na fólie | 20 |
| tisk na obálku | 18 |
| tisk na papír vlastního formátu | |
| nebo papír velkých rozměrů..... | 21 |
| tisk z počítače | 17 |
| zabezpečený tisk..... | 24 |
| tisk s kontrolou | 24 |
| tisk důvěrného dokumentu..... | 24 |
| tisk čárových kódů | 26 |
| tisk na fólie | 20 |
| tisk na obálku | 18 |
| tisk na papír vlastního formátu | |
| nebo papír velkých rozměrů..... | 21 |
| tisk po zkontrolování výsledku | |
| tisku – zkušební tisk | 24 |
| tisk pomocí elektronické pošty..... | 25 |
| tisk s kontrolou | 24 |
| tisk v určený čas | 24 |
| tlačítka šipek | 9, 30 |
| tlačítko a kontrolka <POWER SAVE> | |
| (Úsporný režim)..... | 9, 30 |
| tlačítko <CANCEL> (Storno)..... | 9, 14, 30 |
| tlačítko <FEED/SELECT> | |
| (Zavést/vybrat) | 9, 29 |
| tlačítko <MENU> | 9, 29 |
| Tlačítko <ON LINE> | 9, 30 |

U

| | |
|---------------------------------------|---|
| ukazatel množství papíru | 6 |
| univerzální zásobník formátu A4 | 8 |

V

| | |
|---------------------------------------|----|
| výměna kazety s válcem a tonerem..... | 43 |
| velký rozměr..... | 21 |
| vkládání papíru | |
| vkládání fólií | 20 |
| vlození obálky..... | 18 |
| vynucení tisku | 37 |
| vypnutí napájení..... | 12 |

Z

| | |
|-----------------------------------|----|
| zabezpečený tisk..... | 24 |
| zadní výstupní zásobník..... | 7 |
| zapékací jednotka | 8 |
| zapnutí napájení..... | 12 |
| zásobníky papíru | |
| centrální výstupní zásobník | 6 |
| Zásobník 1..... | 6 |
| zásobník 2 | 6 |

INFORMACE O KONTAKTOVÁNÍ SPOLEČNOSTI OKI

Oki Systems (Czech and Slovak), s.r.o.

IBC - Pobřežní 3

186 00 Praha 8

Czech Republic

Tel: +420 224 890158

Website: www.oki.cz, www.oki.sk

OKI EUROPE LIMITED

Central House

Balfour Road

Hounslow TW3 1HY

United Kingdom

Tel: +44 (0) 208 219 2190

Fax: +44 (0) 208 219 2199

WWW.OKIPRINTINGSOLUTIONS.COM

