



# Kopírovací stroj

# UTAX CD 1315

N á v o d k o b s l u z e





**Přečtěte si, prosím, tento návod k obsluze dříve, než začnete s kopírkou pracovat.  
Návod položte v blízkosti kopírky, aby byl rychle a jednoduše k dispozici.**



**Tento produkt splňuje normy dle International Energy Star Programu, jejímž cílem je efektivní úspora energie a ochrana životního prostředí.**

Symbole vyznačené oddíly návodu a díly kopírky, slouží k ochraně uživatele a jiných osob a objektů v okolí kopírky.



 **Nebezpečí:** nedostatečné respektování nebo špatné pochopení těchto pokynů znamená vážné nebezpečí poranění nebo dokonce smrti.

 **Pozor:** nedostatečné respektování nebo špatné pochopení těchto pokynů znamená vážné nebezpečí poranění nebo dokonce smrti.



 **Opatrně:** nedostatečné respektování nebo špatné pochopení těchto pokynů znamená nebezpečí poranění nebo škody na kopírce.

## Symbole



Oddíly označené symbole v  $\triangle$  obsahují bezpečnostní pokyny.

-  ..... Poukaz na všeobecné nebezpečí
-  ..... Poukaz na nebezpečí elektrického úrazu
-  ..... Poukaz na nebezpečí z vysoké teploty

Oddíl označený  $\otimes$  obsahuje bližší informace o chování, kterého se nesmíte dopustit.

-  ..... Varování před nedovoleným chováním
-  ..... Zakázané vyjmutí

Oddíl označený  $\bullet$  obsahuje bližší informace o zásazích, které musí být provedeny.

-  ..... Pokyn k zásahu, který má být proveden
-  ..... Síťovou zástrčku vytáhnout ze zásuvky
-  ..... Kopírku připojit vždy na uzemněnou zástrčku

# Obsah

## KAPITOLA 1

### **Důležité! Nejdřív čtěte. .... 1-1**

|  |     |
|--|-----|
| Bezpečnostní etikety .....                     | 1-1 |
| Bezpečnostní pokyny pro instalaci stroje ..... | 1-2 |
| Bezpečnostní opatření pro provoz.....          | 1-3 |

## KAPITOLA 2

### **Názvy dílů .....** 2-1

|                     |     |
|---------------------|-----|
| Tělo stroje .....   | 2-1 |
| Ovládací panel..... | 2-4 |

## KAPITOLA 3

### **Příprava .....** 3-1

|   |      |
|---|------|
| Vkládání papíru .....                     | 3-1  |
| Upozornění při doplňování papíru .....    | 3-1  |
| Vkládání papíru do kazety .....           | 3-1  |
| Vkládání papíru do bočního podavače ..... | 3-5  |
| Mód tloušťky papíru .....                 | 3-9  |
| Face-up podavač .....                     | 3-10 |

## KAPITOLA 4

### **Základní kopírování .....** 4-1

|                                       |     |
|---------------------------------------|-----|
| Postup při základním kopírování ..... | 4-1 |
| Zvětšování a zmenšování .....         | 4-4 |
| Režim zoomu .....                     | 4-4 |
| Přednastavený režim zoomu .....       | 4-5 |
| Úsporný režim .....                   | 4-6 |
| Režim vypnutí .....                   | 4-7 |

## KAPITOLA 5

### **Kopírovací funkce .....** 5-1

|  |      |
|--|------|
| Režim uspořádání .....                         | 5-1  |
| 2 v 1 .....                                    | 5-1  |
| 4 v 1 .....                                    | 5-5  |
| Výběr okrajů .....                             | 5-6  |
| Výběr uspořádání při 4 v 1 .....               | 5-7  |
| Režim třídění .....                            | 5-9  |
| Programovací funkce .....                      | 5-10 |
| Registrace programu .....                      | 5-10 |
| Použití program. nastavení pro kopírování .... | 5-10 |

## KAPITOLA 6

### **Implicitní nastavení .....** 6-1

|  |      |
|--|------|
| Přednastavené režimy .....                         | 6-1  |
| Přístup a změna nastavení .....                    | 6-6  |
| Zjištění celkového počtu kopií a jeho výtisk ..... | 6-12 |

## KAPITOLA 7

### **Volitelná přídavná zařízení .....** 7-1

|                         |     |
|-------------------------|-----|
| Dokument procesor ..... | 7-1 |
| Podavač papíru .....    | 7-4 |
| Rozšíření paměti .....  | 7-4 |

## KAPITOLA 8

### **Odstranění potíží .....** 8-1

|                                     |     |
|-------------------------------------|-----|
| Při indikaci na displeji .....      | 8-1 |
| Při zaseknutém papíru .....         | 8-3 |
| Indikátory zaseknutého papíru ..... | 8-3 |
| Varování .....                      | 8-3 |
| Odstranění zaseknutého papíru.....  | 8-4 |
| Při dalších obtížích .....          | 8-9 |

## KAPITOLA 9

### **Údržba a management .....** 9-1

|   |     |
|---|-----|
| Čištění stroje .....                    | 9-1 |
| Výměna toneru .....                     | 9-2 |
| Specifikace .....                       | 9-6 |
| Tělo stroje .....                       | 9-6 |
| Dokument procesor (volitelný) .....     | 9-7 |
| Podavač papíru (volitelný) .....        | 9-7 |
| Rozšíření paměti (volitelné) .....      | 9-7 |
| Specifikace pro životní prostředí ..... | 9-8 |
| Volitelná přídavná zařízení.....        | 9-9 |

# KAPITOLA 1 Důležité. Nejdřív čtěte.

## **Bezpečnostní etikety**

Na kopírku jsou z bezpečnostních důvodů připevněny v následujících místech varovné etikety. Dostatečnou pozornost je třeba věnovat při odstraňování zaseknutého papíru nebo při výměně tonerové kazety, abyste zabránili ohni nebo elektrickému šoku.

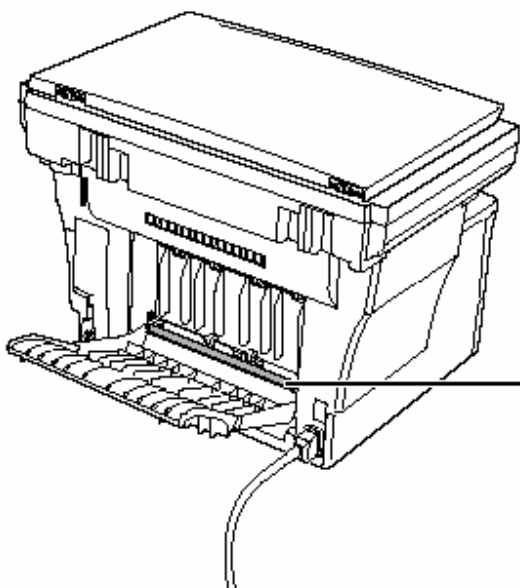

**Etiketa 1** .....

Vysoká teplota uvnitř stroje. Dílů v této části stroje se nikdy nedotýkejte, hrozí nebezpečí popálení.

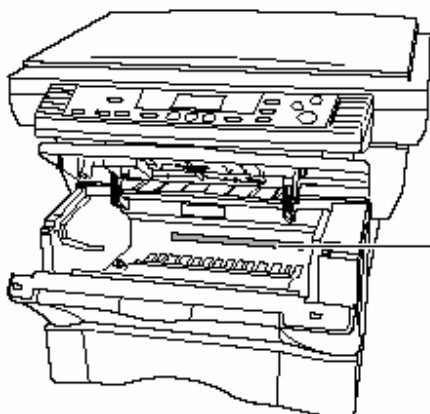

**Etiketa 2** .....

Vysoká teplota uvnitř stroje. Dílů v této části se nikdy nedotýkejte, hrozí nebezpečí popálení.



**Upozornění: etikety NEODSTRAŇUJTE.**



# Bezpečnostní pokyny pro instalaci stroje

## Okolí



### Upozornění!

Postavte kopírku na horizontální plochu. Na nerovných nebo šikmých plochách může stroj spadnout, což může zapříčinit poranění osob nebo se může stroj poškodit.



Zabraňte umístění na prašném místě nebo umístění ve vysoké vlhkosti vzduchu. Prach a špínu na síťovém kabelu odstraňte, abyste zabránili nebezpečí požáru nebo elektrického úderu.



Zabraňte umístění vedle topení, radiátorů nebo jiných tepelných přístrojů zrovna tak, jako v blízkosti hořlavých předmětů, abyste se vyvarovali nebezpečí požáru.



Ponechte dostatek místa, aby kopírka mohla být vydatně chlazena a aby bylo umožněno provádění servisních prací nebo výměna dílů (viz. obrázek). Ponechte dostatek místa u zadního krytu, aby vzduch mohl bez odporu proudit z kopírky.

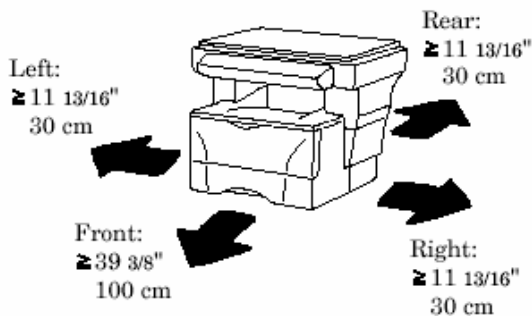

## Ostatní bezpečnostní opatření

Nepříznivé místo provozu stroje může ovlivnit jistotu provozu i chod kopírky. Nejvhodnější je umístění přístroje v klimatizovaném prostoru (doporučená teplota je cca. 20°C, vlhkost vzduchu 65%).

Následujících umístění stroje byste se měli vyvarovat:

- v blízkosti okna nebo přímého slunečního svitu

- místa s vibrací
- místa s drastickými poklesy teploty; místa, v kterých je kopírka přímo vystavena horkému nebo studenému vzduchu.
- špatně větrané prostory

## Napájení



### Upozornění!

Nepoužívejte žádný napěťový zdroj s napětím vyšším než je udáno (220 V). Zabraňte vícenásobnému připojení přístrojů k téže zásuvce (nebezpečí elektrického šoku).



Zástrčku zasuňte zcela do zásuvky. Jestliže se kovové předměty dotýkají zásuvky, mohou způsobit požár nebo elektrické šoky.



Kopírku připojte k uzemněné zásuvce, aby se zabránilo při zkratu nebezpečí požáru a elektrického šoku.



Stroj připojte v soulahu s platnými normami.

Upozornění:

Pro připojení k síti použijte zásuvku, která je lehce přístupná v blízkosti přístroje.

## Zacházení s plastovými obaly



### Upozornění!

Plastové obaly, které jsou užívány k transportu např. spotřebního materiálu, držte mimo dosah dětí. Plastové fólie si mohou přiložit k nosu a ústům a udusit se.





# Bezpečnostní pokyny pro užívání stroje

## Bezpečnostní pokyny pro práci s kopírkou



### Upozornění!

Nestavte žádné kovové předměty nebo nádoby na vodu nebo do blízkosti kopírky.....



Kryty kopírky neodstraňujte, protože díly nacházející se pod vysokým napětím uvnitř stroje by mohly vyvolat elektrický šok.....



Síťový kabel nepoškozujte nebo nepokoušejte se jej opravovat. Nestavte na něj žádné těžké předměty. Kabel zbytečně netahejte, neupevňujte. Tyto situace představují nebezpečí požáru či elektrošoku.....



Nikdy nezkoušejte kopírku opravovat sami, nebo ji rozkládat, protože existuje možnost zapříčinění ohně nebo elektrošoku.....



Když se stroj přehřeje, vystupuje dým, nebo je zjištěn nenormální pach či jiná situace, existuje možnost požáru nebo elektrického šoku. Ihned vypněte hlavní vypínač a vytáhněte síťový kabel ze zásuvky. Poradte se se svým servisem.....



Jestliže se dostanou nějaké předměty (kanc. sponky, apod.) popř. voda nebo jiná kapalina do kopírky, ihned vypněte hlavní vypínač. Potom vytáhněte zástrčku, abyste zabránili nebezpečí ohně nebo elektrické rány. Informujte servis. ....



Síťový kabel nepřipojujte nebo nevytahujte mokřýma rukama. Hrozí nebezpečí elektrického úderu. ....



Obracejte se vždy na náš odborný servis, jestliže chcete, aby byla udělána oprava nebo údržba vnitřních dílů. ....



### Upozornění!

Nikdy netahejte za kabel, abyste jej vytáhli ze zásuvky. Tím mohou být poškozeny dráty a může být vyvolán elektrický šok. Vždy uchopte zástrčku.



Vždy vytáhněte přívodní šňůru ze zásuvky, jestliže chcete pohnout strojem. Porušený kabel může způsobit požár nebo elektrický šok. ....



Jestliže není kopírka používána po kratší dobu (přes noc, apod.), vypněte hlavní vypínač stroje OFF(0). Jestliže není přístroj v provozu delší dobu (dovolená, apod.), vytáhněte z bezpečnostních důvodů přívodní kabel ze zásuvky...



Jestliže manipulujete s kopírkou (nadzvedáváte nebo posunujete), vždy používejte pouze rukojeti k tomu určené. ....



Při čištění stroje vždy odpojte přívodní šňůru ze zásuvky. ....



Jestliže se uvnitř stroje nahromadí prach, zvyšuje se nebezpečí požáru, popř. jiných potíží. Je proto důležité dohodnout s Vaším servisním střediskem pravidelné čištění vnitřních částí stroje. Čištění je zvláště nutné po skončení ročního období s výskytem vyšší vlhkosti vzduchu. Tyto skutečnosti domluvte se servisním střediskem a zabezpečte pravidelnou údržbu stroje. ....

### Ostatní bezpečnostní opatření

Nikdy neodkládejte těžké předměty na kopírku.



Nikdy neotvírejte přední kryt, nevypínejte hlavní vypínač a neodpojujte síťový kabel v průběhu kopírování.

Během kopírování se uvolňuje ozón, ale toto množství leží hluboko pod limitem zdravotně bezpečnostních hodnot. Jestliže je přesto kopírka na delší dobu používána ve špatně větrané místnosti, nebo jestliže má být zhotoven větší počet kopií, může vzniknout nepříjemný zápach. Postarejte se o dobré odvětrání místa, abyste zabezpečili optimální podmínky pro kopírování.

Jestliže chcete zvednout nebo posunout kopírku, obraťte se na náš servis.

Nedotýkejte se elektrických dílů jako např. kontaktů nebo desek s plošnými spoji, protože tyto mohou být při dotyku zničeny statickou elektřinou.

Nezkoušejte provádět věci, které v této příručce nebyly vysvětleny.

Pozor! Použití obslužných prvků, nastavování a postupy, které nejsou popsány, mohou vést k nebezpečí.

Pokud běží motor, nesmíte odstranit kryt ani vypnout kopírku.

### Bezpečnostní opatření pro zacházení se spotřebním materiálem



#### Upozornění!

Jestliže se toner dostane na ruce, ihned je umyjte vodou a neprodleně vyhledejte lékaře. Jestliže je toner nedopatřením polknut dětmi nebo jinými osobami, je nutné vypít několik sklenic vody, aby se zředil obsah žaludku. Neprodleně vyhledejte lékaře. ....



Spotřební materiály uchovávejte mimo dosah dětí a mladistvých. ....



Nikdy neházejte toner nebo tonerové kazety do spalovacího zařízení nebo do ohně, protože to může vést k nebezpečnému tvoření jisker. ....



### Další bezpečnostní opatření

Před manipulací se spotřebními materiály si vždy přečtěte bezpečnostní pokyny, které se nacházejí na kartonu nebo na nádobě.

Toner a tonerové kazety likviduje náš servis.

Spotřební materiály uchovávejte na chladném tmavém místě.

Jestliže kopírka není dlouhodobě používána, vyjměte papír z kazety a vložte jej do originálního obalu a dobře zapečete.

## Bezpečnost laseru

Laserové zařízení může být pro člověka nebezpečné. Proto je laserové zařízení, vydávané uvnitř stroje, hermeticky uzavřeno a chráněno krytem a vnějším krytem. Při běžné operaci uživatelem nemůže být žádná radiace propuštěna ze stroje.

Tento stroj je označen jako laserový produkt třídy 1 pod IEC 60825.

### Upozornění

Provádění jiných operací nežli popsaných v tomto manuálu může vést k vystavení riskantní radiaci.

Tato etiketa je připevněna k laserovému skeneru uvnitř stroje a nenachází se v přístupné oblasti pro uživatele



Tato etiketa se nachází na zadní části stroje.



# KAPITOLA 2. Názvy částí stroje

## Tělo kopírky

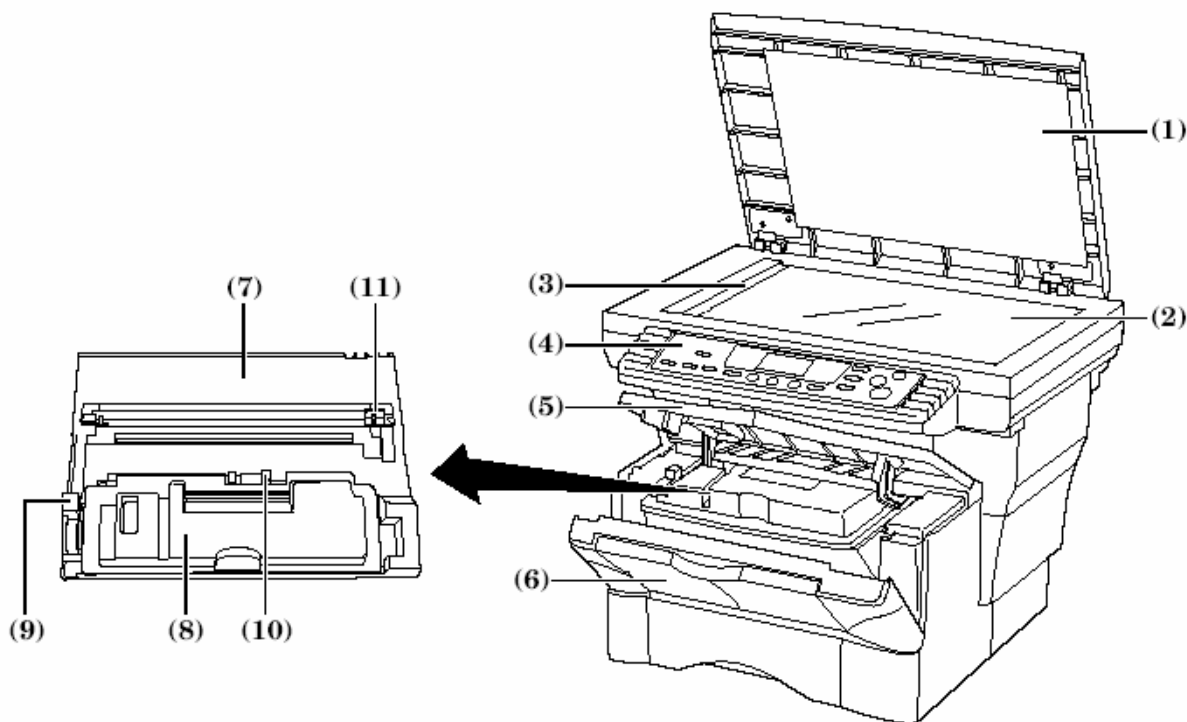

**(1) Kryt originálu**

(Otevřete/zavřete při vkládání originálu.)

**(2) Skleněná deska**

(Založte originál. Ujistěte se, že je originál umístěn textem dolů a v jedné rovině s levým zadním rohem.)

**(3) Indikátor rozměru originálu**

**(4) Ovládací panel**

(Slouží k provádění kopírovacích operací.)

**(5) Horní přední kryt**

(Otevřete při výměně toneru nebo v případě zaseknutého papíru.)

**(6) Přední kryt**

(Otevřete při výměně toneru nebo v případě zaseknutého papíru.)

**(7) Procesní jednotka**

(Jednotku vyjměte při výměně toneru nebo v případě zaseknutého papíru.)

**(8) Tonerová nádobka**

**(9) Uzamykací páka**

(Manipulujte s pákou při výměně toneru.)

**(10) Uvolňující páka tonerové nádobky**

(Ovládejte páku při výměně toneru.)

**(11) Čistič**

(Stiskněte knoflík při potřebě vyčistit.)

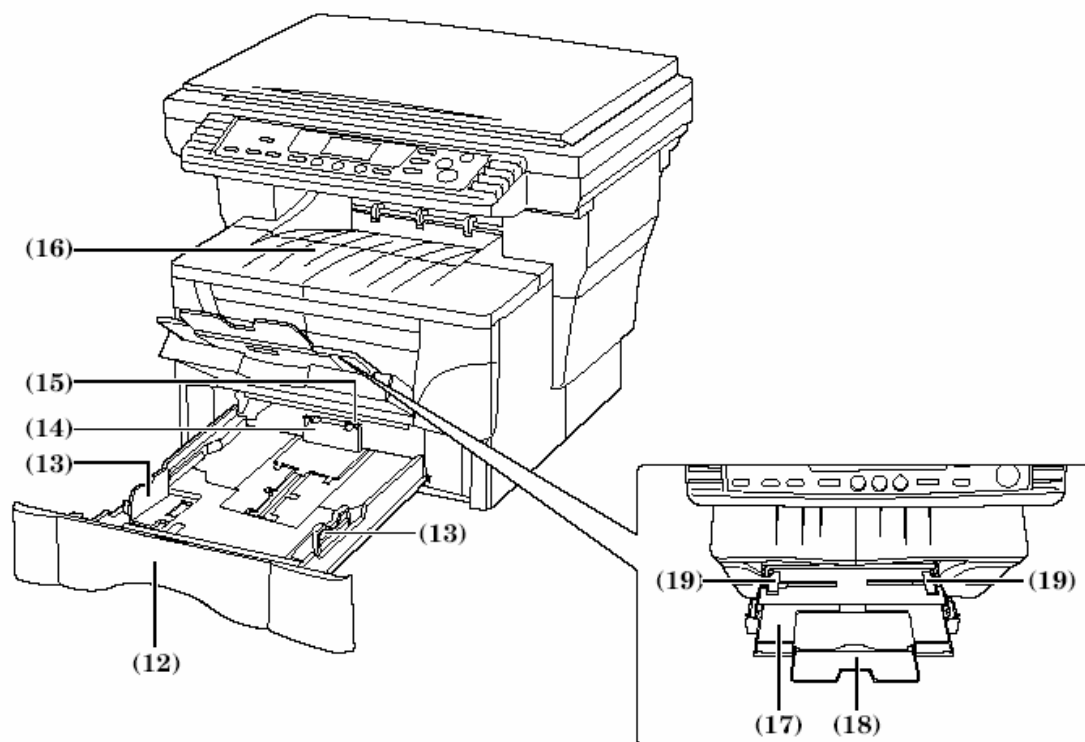
**(12) Zásobník papíru**

(Kapacita zásobníku je 250 listů standardního papíru (80g/m<sup>2</sup>).

**(13) Vodící lišty pro papír**

(Nastavte lišty tak, aby šířka odpovídala formátu papíru.)

**(14) Stopper papíru**

(Nastavte stopper tak, aby délka odpovídala formátu papíru v zásobníku.)

**(15) Stopper prodlouženého zámku**

(Zámek použijte při vkládání papíru formátu Folia a Officio II. Do zásobníku.)

**(16) Odkladač vyhotovených kopií**

(Kapacita výstupního odkladače je 150 kopií standardního papíru (80g/m<sup>2</sup>).

**(17) Vícenásobný boční podavač**

(Použijte boční podavač při kopírování na malé formáty či na speciální papír.)

**(18) Prodloužení bočního podavače**

(Vytáhněte při použití bočního podavače.)

**(19) Vkládací lišty pro papír**

(Zarovnejte lišty s papírem vloženým do bočního podavače.)

## 2-2

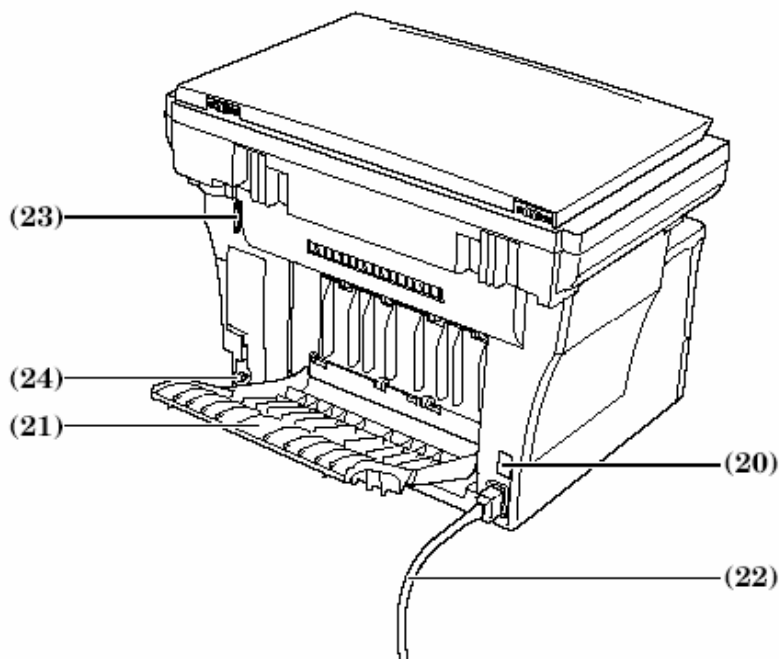

### (20) Hlavní vypínač

(Před kopírováním zapněte do polohy ON (I).)

### (21) Výstupní odkladač face-up

(Zde se mohou hromadit vyhotovené kopie potištenou stranou dolů. Tento odkladač by měl být používán zejména při kopírování na tlustý papír nebo jiný speciální papír.)

### (22) Síťový kabel

### (23) Konektor pro dokument procesor

(Zdířka pro připojení propojovacího kabelu k dokument procesoru.)

### (24) Připevněný hřeb pravého krytu

(Tento hřeb je nutno odstranit a otevřít pravý kryt při instalaci dodatekové paměti. Pokud potřebujete rozšíření paměti kontaktujte Vašeho servisního partnera.)



### DŮLEŽITÉ!

- Při přenášení stroje se ujistěte, že uchopíte přední a zadní část stroje tak, jak je znázorněno na obrázku.
- Dejte pozor, abyste při uchopení přední části stroje nevysunuli zásobník papíru.
- Dbejte na to, aby při transportu kopírky nebyl otevřen kryt originálu.
- Nepokoušejte se přenášet stroj uchopením za horní díl. Mohlo by dojít k upuštění kopírky a tím dojít k poškození stroje nebo jeho krytu.

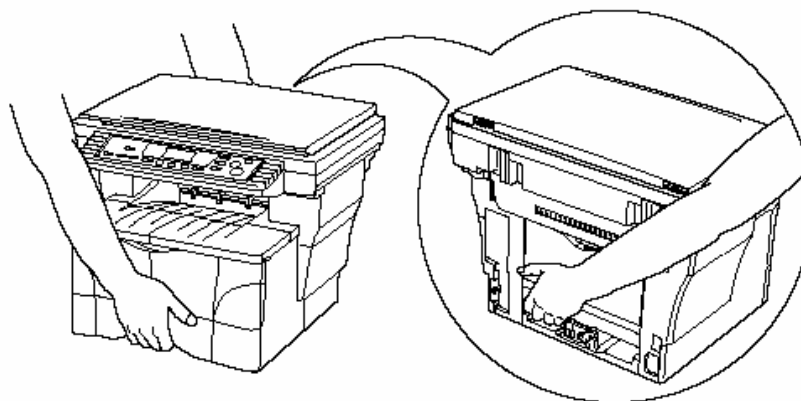

## Ovládací panel

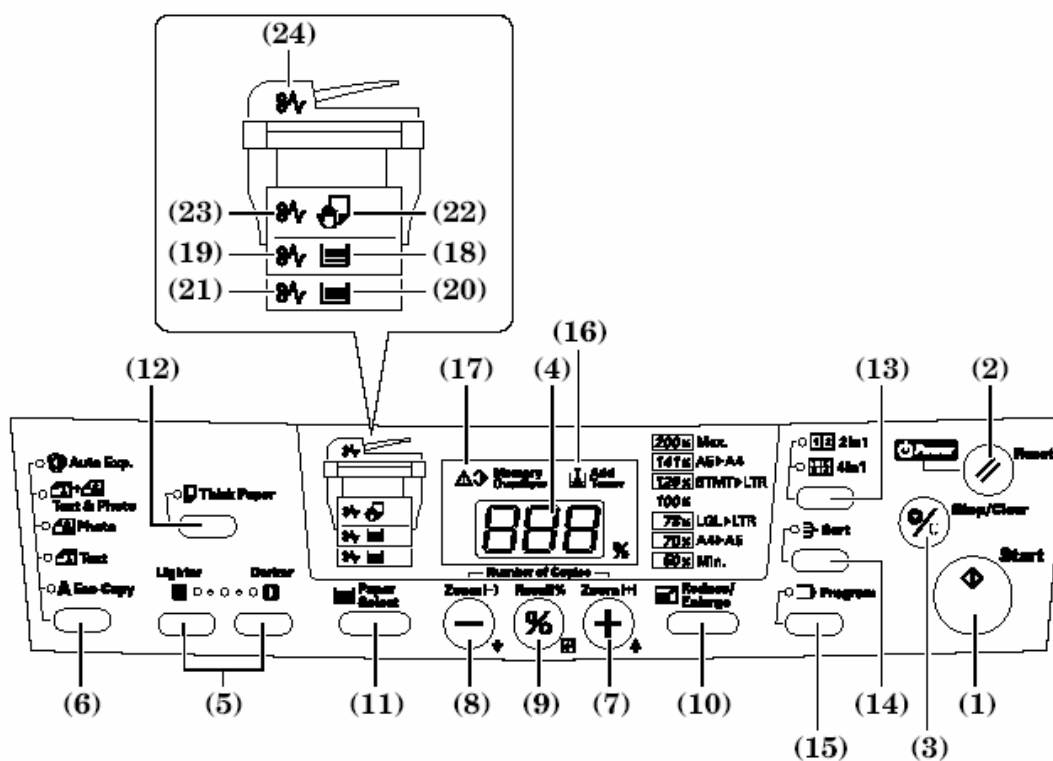

### (1) Tlačítko/indikátor start

(Stiskněte tlačítko ke spuštění kopírování. Indikátor bude svítit zeleně.)

### (2) Tlačítko reset/napájení

(Stiskněte tlačítko, potřebujete-li zrušit aktuálně prováděnou operaci, stroj se vrátí do základního režimu. Pokud se potřebujete dostat do off režimu, stiskněte tlačítko minimálně po dobu 3 sekund. Jestliže chcete stroj uvolnit z off režimu zpět, stiskněte jakékoliv tlačítko. Podrobnosti o základním režimu viz. str. 2-5 a o off režimu viz. str. 4-7.)

### (3) Tlačítko stop/výmaz

(Stiskněte tlačítko, pokud potřebujete zastavit kopírování. Tlačítko stiskněte minimálně po dobu 3 sekund, jestliže chcete zjistit celkový počet vyhotovených kopií. Viz. str. 6-12.)

### (4) Displej

(Na displeji se zobrazuje počet kopií nebo stupeň zvětšení v případě, že svítí symbol „%“.)

### (5) Tlačítka nastavení expozice

(Stiskněte levé tlačítko, chcete-li světlejší expozice, stiskněte pravé tlačítko, chcete-li tmavší expozici. Chcete-li se dostat do přednastaveného režimu stiskněte obě tlačítka zároveň minimálně po dobu 3 sekund.)

#### **(6) Tlačítko výběru kvality obrazu**

(Stiskněte tlačítko k nastavení potřebné kvality obrazu kopie, viz. str. 4-1.)

#### **(7) Tlačítko počtu kopií/zoomu (+)**

(Stiskněte tlačítko ke zvýšení počtu kopií nebo pro dosažení potřebného stupně zvětšení. Při pokročilém nastavení použijte tlačítka též pro výběr potřebné položky nebo nastavení.)

#### **(8) Tlačítko počtu kopií/zoomu (-)**

(Stiskněte tlačítko ke snížení počtu kopií nebo pro dosažení potřebného stupně zmenšení. Při pokročilém nastavení použijte tlačítka též pro výběr potřebné položky nebo nastavení.)

#### **(9) Tlačítko vyvolání (%)/enter**

(Stiskněte tlačítko, chcete-li kopírovat v zoomovém režimu. Při pokročilém nastavení stiskněte též pro výběr položky nebo k registraci zadaných hodnot.)

#### **(10) Tlačítko zvětšení/zmenšení**

## **2-4**

#### **(14) Tlačítko/indikátor třídění**

(Použijte tlačítko pro kopírování v režimu třídění, indikátor bude svítit zeleně, viz. str. 5-9.)

#### **(15) Tlačítko/indikátor programování**

(Tlačítko použijte k výběru, jestliže chcete kopírovat s programovatelnými funkcemi, indikátor se rozsvítí zeleně, viz. str. 5-10.)

#### **(16) Indikátor doplnění toneru**

(Indikátor svítí červeně, dochází-li zásoba toneru.)

#### **(17) Indikátor přeplnění paměti**

(Indikátor svítí červeně, dojde-li k přeplnění paměti při skenování originálů, viz. str. 8-1.)

#### **(18) Indikátor horního zásobníku**

(Indikátor svítí zeleně, je-li vybrán horní zásobník jako zdroj papíru. Indikátor bliká zeleně, dojde-li papír v tomto zásobníku.)

#### **(19) Indikátor zaseknutého papíru v horním zásobníku**

(Indikátor svítí červeně, zasekne-li se papír v horním zásobníku.)

#### **(20) Indikátor podavače papíru**

(Indikátor svítí zeleně, je-li vybrán podavač jako zdroj papíru. Indikátor bliká zeleně, dojde-li v podavači papír.)

#### **(21) Indikátor zaseknutého papíru v podavači papíru**

(Indikátor svítí červeně, zasekne-li se v podavači papír.)

#### **(22) Indikátor vícenásobného bočního podavače**

(Indikátor svítí zeleně, je-li vybrán podavač jako zdroj papíru. Indikátor bliká zeleně, dojde-li v podavači papír.)

#### **(23) Indikátor zaseknutého papíru vícenásobným bočním podavači**

(Indikátor svítí červeně, zasekne-li se v podavači papír.)

#### **(24) Indikátor dokument procesoru**

(Indikátor bude svítit červeně, zasekne-li se v podavači originál.)

(Stiskněte pro výběr potřebného přednastaveného zoomu, viz. str. 4-5.)

#### **(11) Tlačítko výběru papíru**

(Stiskněte tlačítko pro výběr zdroje papíru mezi zásobníky a bočním podavačem. Indikátor vybraného zdroje bude svítit zeleně. Tlačítko stiskněte minimálně po dobu 3 sekund, pokud se chcete dostat do přednastaveného režimu pro rozměr papíru, viz. str. 4-1.)

#### **(12) Tlačítko/indikátor tlustého papíru**

(Chcete-li kopírovat na tlustý papír, stiskněte toto tlačítko, indikátor bude svítit zeleně, viz. str. 3-9.)

#### **(13) Tlačítko/indikátory 2v1/4v1**

(Stiskněte tlačítko, chcete-li kopírovat v režimu rozvržení, indikátor 2v1 nebo 4v1 bude svítit zeleně. Tlačítko stiskněte minimálně po dobu 3 sekund, jestliže chcete pracovat v přednastaveném režimu rozvržení.)

**Počáteční režim** (základní nastavení, nastane po uplynutí doby zahřívání kopírky, nebo když je stisknuto tlačítko reset/napájení)

Je vybrán horní zásobník jako zdroj papíru, počet kopií „1“ a kvalita obrazu „Text & Photo“.

- Jestliže je ke stroji nainstalován volitelný podavač papíru, je možné změnit zdroj papíru pro počáteční režim, viz. přednastavený zásobník str. 6-2.
- Je též možné změnit typ obrazu, který bude automaticky vybírán pro počáteční stav, viz. režim kvality obrazu, str. 6-1.

#### **Funkce automatického výmazu**

Po uplynutí přednastaveného času (10 až 270 sekund) se zaktivuje automatický výmaz a kopírka se vrátí do počátečního režimu. (Nicméně nastavení expozice se nezmění.) Kopie mohou být vyhotovovány dál, jestliže další série začala před spuštěním automatického výmazu.

- Informace o změně času automatického výmazu najdete na straně 6-4, zapnutí či vypnutí funkce automatického výmazu viz. str. 6-3.

#### **Funkce automatického přepnutí zdroje papíru**

Jestliže při kopírování dojde v zásobníku papír a jiný zásobník obsahuje stejný formát papíru, bude automaticky přepnut zdroj papíru a kopírování bude pokračovat.

- Při této funkci je požadován nainstalovaný volitelný podavač papíru.
- Tuto funkci je možno vypnout, viz. str. 6-2.



## KAPITOLA 3 Příprava

### Vkládání papíru

Papír může být vložen do kazety nebo do vícenásobného podavače.

#### **Bezpečnostní pokyn k vložení papíru**

Provětrejte několikrát papír po vybalení a pak jej položte do kazety nebo do bočního podavače.

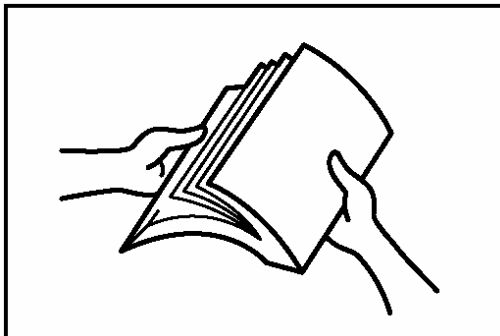

#### **DŮLEŽITÉ!**

- Jestliže používáte papír, na který jste již kopírovali, ujistěte se, že na něm nejsou žádné

svorky. To by mohlo zapříčinit nízkou kvalitu kopie nebo dokonce poškodit kopírku.

- Jestliže použijete přehnutý nebo zvlňný papír, vyrovnejte jej před vložením do zásobníků. Zanedbání může vést k zaseknutí papíru.

#### **Vložení papíru do zásobníku**

Do zásobníků může být vložen standardní kopírovací papír (60 - 90 g/m<sup>2</sup>), tlustý papír (90 - 105 g/m<sup>2</sup>), recyklovaný papír, barevný papír.

Každá kazeta pojme až 250 listů standardního papíru (80 g/m<sup>2</sup>).

Kazeta může být nastavena na formáty na A4, A5R, folio, dopis, officio II.



#### **DŮLEŽITÉ!**

- Když vkládáte kopírovací papír poprvé, nebo měníte formát, nastavte na ovládacím panelu pro kazetu formát papíru, který má být vložen (viz. str. 3-4).
- Jestliže vkládáte tlustý papír, ujistěte se, že je vybrán režim pro tlustý papír (viz. str. 3-9).

1. Vysuňte kazetu.

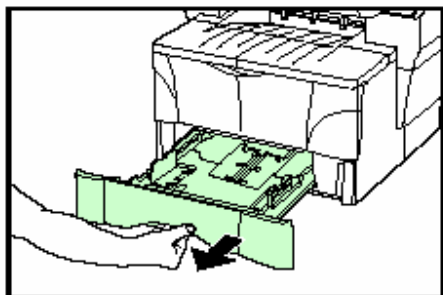



---

**DŮLEŽITÉ!**

- Když vytahujete kazetu, dejte pozor, aby nevypadla.
- 

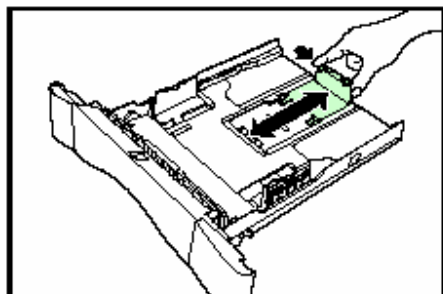
2. Uvolněte západky a vysuňte zářezku zadního traktu kazety tak, aby odpovídala formátu papíru, který budete vkládat.





---

**POZNÁMKA**

- Rysky vespod zásobníku identifikují nastavení jednotlivých formátů papíru.
  - Tovární nastavení je formát A4.
  - Informace o nastavení formátu folio a officio II. najdete na str. 3-3.
- 

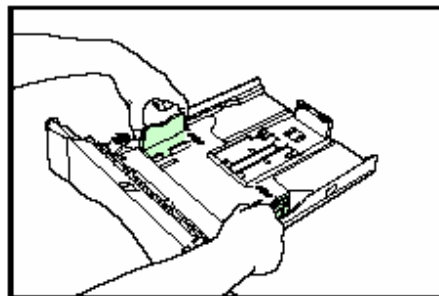
3. Uchopte vodítka pro nastavení šíře papíru oběma rukama, stiskněte zářezky a vysuňte je na požadovaný formát.





---

**POZNÁMKA**

- Rysky vespod zásobníku identifikují nastavení jednotlivých formátů papíru.
  - Tovární nastavení je formát A4.
- 

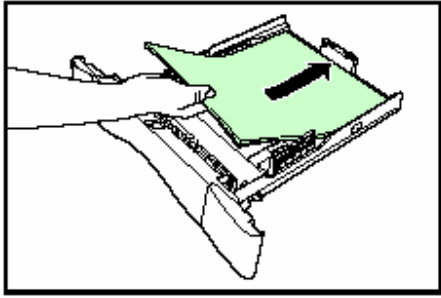
4. Založte papír do zásobníku tak, aby vedoucí kraj papíru byl zarovnán se západkou. Dbejte na to, aby žádný papír nepřesahoval.



---

**DŮLEŽITÉ!**

- Vždy nastavte zarážky již před vložením papíru do zásobníku.
- Dbejte na to, aby byl papír založen zaručeně mezi zarážky. Jestliže je mezi papírem a zarážkami mezera, zarážky přiměřeně posuňte.
- Při vkládání papíru dbejte na to, aby byla kopírovací strana orientována dolů.

- Nepoužívejte zvlněný, pokrčený nebo přeložený papír.
- Nepřevyšujte papírem indikátory na zarážkách pro určení šíře.

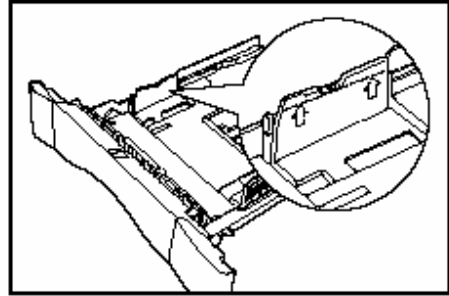
**3-2**

5. Zasuňte opatrně kazetu zpět do stroje.

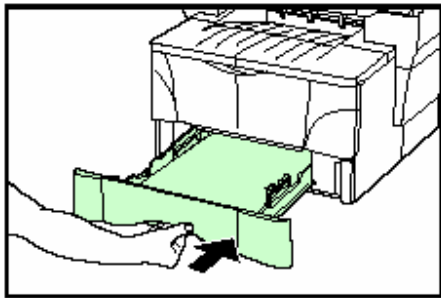

---

**DŮLEŽITÉ!**

- Jestliže nebudete dlouhodobě používat kopírku, vyjměte papír, vložte jej zpět do originálního obalu a chraňte před vlhkostí.
- 

**Nastavení zarážek papíru pro formát folio a officio II.**

Jestliže chcete vložit do zásobníku papír formátu folio nebo officio II., postupujte následovně.

1. Vyměňte ze zarážky papíru rozšiřující zarážku.

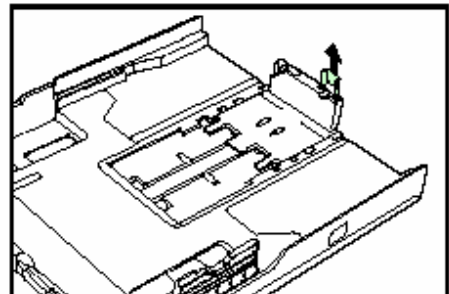

2. Vysuňte zarážku směrem ven, dokud se drážky (1) v zarážce nezarovnají s okrajem kazety.

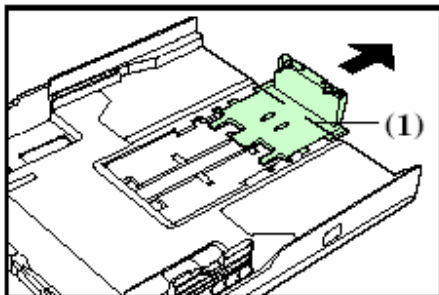

3. Vložte zpět rozšiřující zarážku do děr v zarážce papíru.

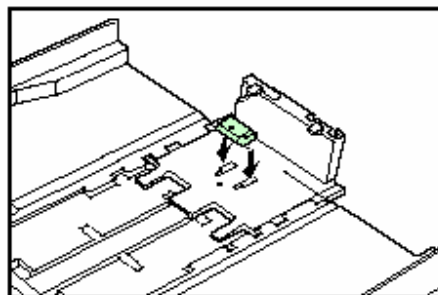

4. Stiskněte rozšiřující zarážku a vysuňte zarážku směrem k zadní části traktu tak, aby se správně umístil zámek. Zarážka je nyní v poloze pro formát folio a officio II.

**3-3**

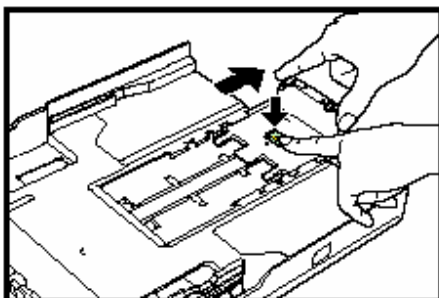

#### **Výběr formátu papíru**

Pro stanovení formátu umístěného v zásobníku následujte tento postup.

1. Stiskněte tlačítko výběru papíru alespoň po dobu 3 sekund. Ukáže se Vám první položka pokročilého nastavení.

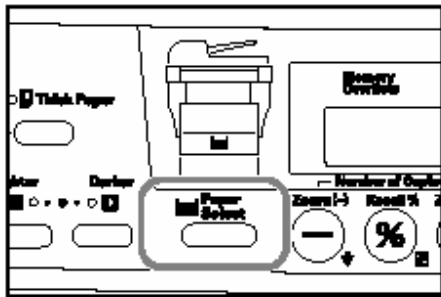

2. Stiskněte tlačítko počet kopií/zoom (+) nebo počet kopií/zoom (-), dokud se na displeji neobjeví „F12“ (položka pro horní zásobník).

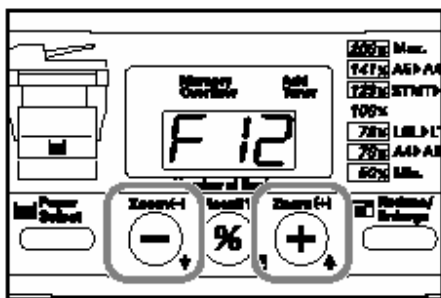

### 3-4

4. Stiskněte tlačítko počet kopií/zoom (+) nebo počet kopií/zoom (-) pro výběr požadovaného formátu papíru. Následující tabulka objasňuje jaký formát se vztahuje k jakému kódu.

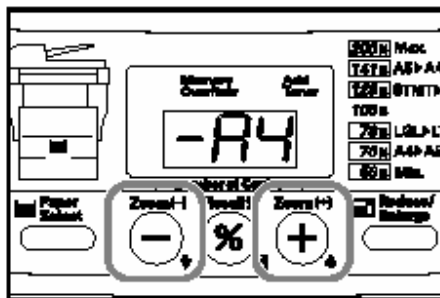

| Code number | Size                     |
|-------------|--------------------------|
| -A4         | A4                       |
| -A5         | A5                       |
| -Fo         | Folio                    |
| -Lg         | Legal (8 1/2" x 14")     |
| -Lt         | Letter (8 1/2" x 11")    |
| -o2         | Oficio II (8 1/2" x 13") |

5. Stiskněte tlačítko vyvolání%/enter.

### POZNÁMKA

- Pro výběr papíru ve volitelném podavači se ujistěte, že je na displeji zobrazeno „F13“.

3. Stiskněte tlačítko vyvolání %/enter.

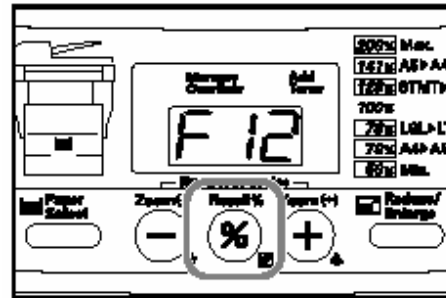

Zobrazený kód začne blikat a stroj se vrátí do připraveného stavu ke kopírování.

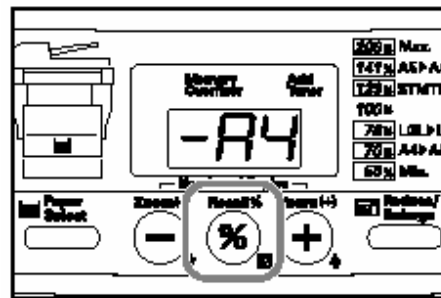

### Založení papíru do vícenásobného bočního podavače

Do bočního podavače může být vložen standardní kopírovací papír (60 - 90 g/m<sup>2</sup>), tlustý papír (90 - 163 g/m<sup>2</sup>), barevný papír, transparentní papír a hlavičkový papír.

Formáty pro boční podavač jsou A4 – A6R, folio.

Tabulka typu papíru a jeho množství pro vložení do bočního podavače:

- Standardní papír (80 g/m<sup>2</sup>) 50 listů
- Tlustý papír (120 g/m<sup>2</sup>) 25 listů
- Tlustý papír (160 g/m<sup>2</sup>) 10 listů
- Transparentní papír 1 list

---

**DŮLEŽITÉ!**

- Jestliže vložíte do bočního podavače papír, nezapomeňte na displeji zadat formát papíru (str. 3-7).
- Jestliže chcete kopírovat na nestandardní formát z bočního podavače, použijte k registraci formátu v pokročilém nastavení „F15“ (str. 6-3).

- Při kopírování na tlustý papír, neopomeňte vybrat režim pro tlustý papír (str. 3-9).
  - Při kopírování na transparentní papír si musíte být jisti, že tento typ odolá teple při fixaci. Doporučeny jsou tyto výrobky: Arkwright (LRT)  
3M PP2500 (A4)
- 

1. Otevřete vícenásobný boční podavač do polohy, dokud nezaklapne.

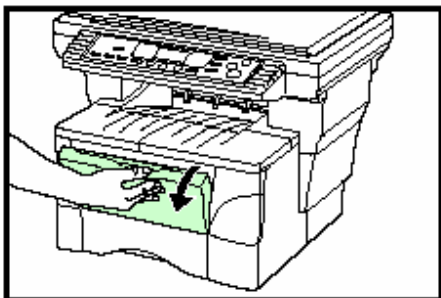

2. Vytáhněte rozšíření bočního podavače a překlopte jej.

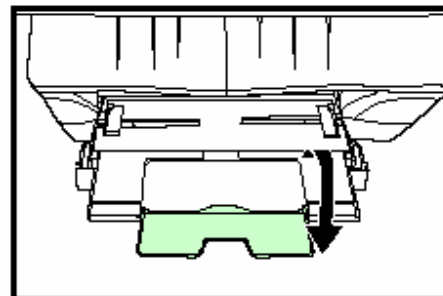
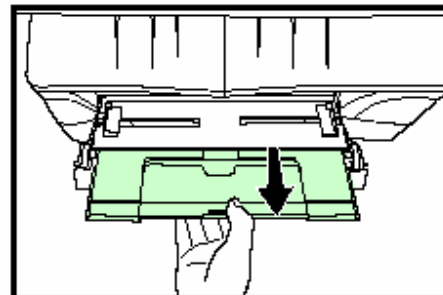

3. Přizpůsobte vodítka šířce papíru, který budete do podavače vkládat.

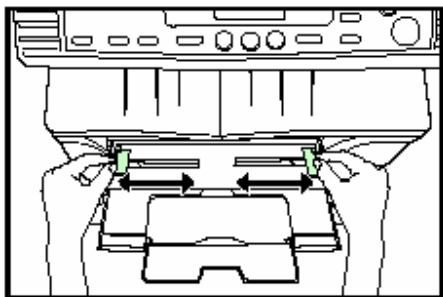

4. Vložte papír do podavače mezi vodící lišty co nejdále.

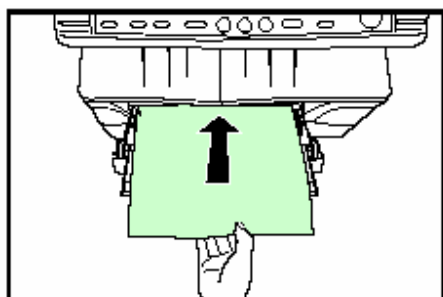

- Při kopírování na formát folio a office II. doporučujeme použít zásobník papíru. Potřebujete-li kopírovat z bočního podavače a papír neleze do podavače hladce, podpořte ho pomocí okraje, dokud celý papír nezmizí ve stroji.

#### DŮLEŽITÉ!

- Do bočního podavače vkládejte papír pouze když se chystáte použít podavač pro kopírování.
- Do bočního podavače vkládejte papír stranou pro kopírování směrem nahoru.

### 3-6

#### Výběr formátu papíru

Dle následujícího postupu nastavte na displeji formát papíru v bočním podavači. Existují dvě metody nastavení formátu papíru, standardní a dočasná. Standardní nastavení bude uchováno dlouhodobě v paměti i při vypnutí stroje (OFF), dočasné nastavení bude po vypnutí stroje (OFF) vymazáno.

#### Standardní metoda

1. Stiskněte tlačítko pro výběr papíru alespoň po dobu 3 sekund. Ukáže se první položka pro formát papíru.

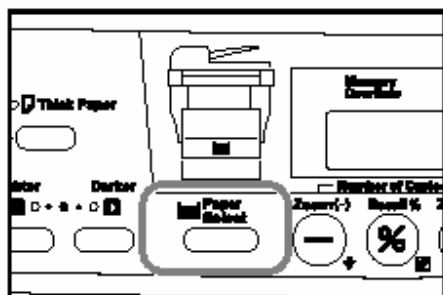

2. Stiskněte tlačítko pro počet kopií/zoom (+) nebo tlačítko pro počet kopií/zoom (-) dokud se nezobrazí na displeji „F14“ (položka pro papír z bočního podavače).

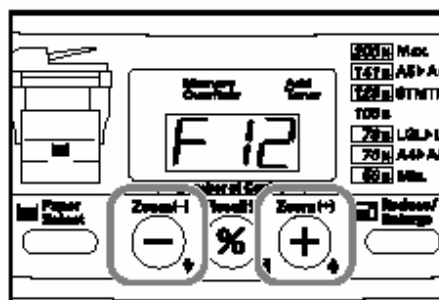

3. Stiskněte tlačítko vyvolání%/enter.

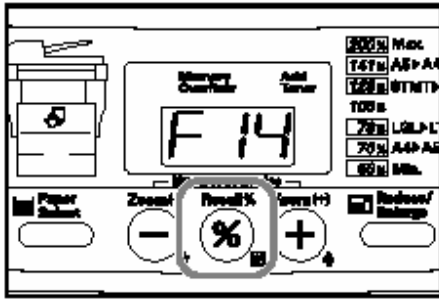

4. Stiskněte tlačítko pro počet kopií/zoom (+) nebo počet kopií/zoom (-) pro výběr požadovaného formátu papíru. Následující tabulka objasňuje jaký kód na displeji se vztahuje k jakému formátu.

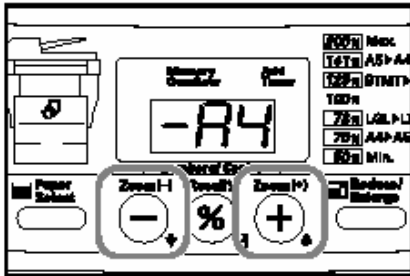

| Code number | Size                        |
|-------------|-----------------------------|
| -A4         | A4                          |
| -A5         | A5                          |
| -A6         | A6                          |
| -Fo         | Folio                       |
| -Lg         | Legal (8 1/2" x 14")        |
| -Lt         | Letter (8 1/2" x 11")       |
| -St         | Statement (5 1/2" x 8 1/2") |
| -o2         | Oficio II (8 1/2" x 13")    |
| XXX         | Non-standard size paper*    |

\* „XXX“ se týká aktuálního nestandardního papíru, který je zaregistrován v pokročilém nastavení „šife nestandardního formátu papíru“, číslo registru se ukáže na displeji.

#### DŮLEŽITÉ!

- Jestliže potřebujete kopírovat na nestandardní formát, zaregistrujte výběr tohoto papíru „F15“ před výběrem formátu.

5. Stiskněte tlačítko vyvolání%/enter. Zobrazený kód na displeji začne blikat a stroj se vrátí zpět do připraveného stavu ke kopírování.

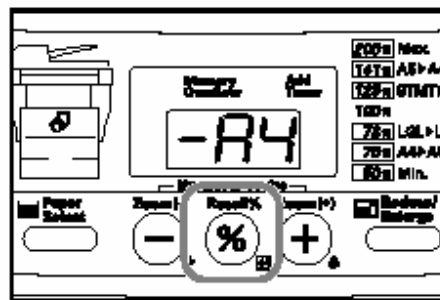

3-7

#### Dočasná metoda

1. Stiskněte tlačítko pro výběr papíru, dokud nebude svítit indikátor vícenásobného bočního podavače.

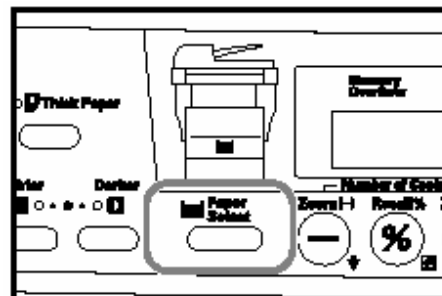

2. Stiskněte tlačítko počet kopií/zoom (+) nebo tlačítko počet kopií/zoom (-) a vyberte požadovaný formát papíru. Následující tabulka objasňuje jaký kód na displeji se vztahuje k jakému formátu.

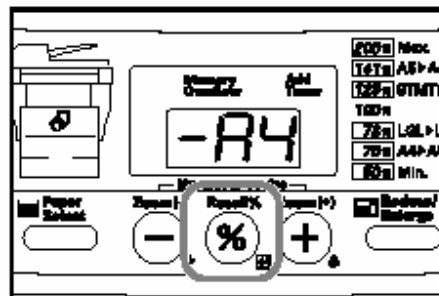
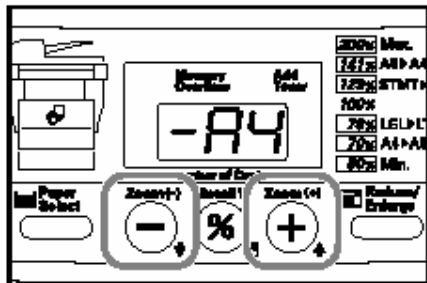

| Code number | Size                        |
|-------------|-----------------------------|
| -A4         | A4                          |
| -A5         | A5                          |
| -A6         | A6                          |
| -Fo         | Folio                       |
| -Lg         | Legal (8 1/2" x 14")        |
| -Lt         | Letter (8 1/2" x 11")       |
| -St         | Statement (5 1/2" x 8 1/2") |
| -o2         | Oficio II (8 1/2" x 13")    |
| XXX         | Non-standard size paper*    |

\* „XXX“ se týká aktuálního nestandardního papíru, který je zaregistrován v pokročilém nastavení „šíře nestandardního formátu papíru“, číslo registru se ukáže na displeji.

#### DŮLEŽITÉ!

- Jestliže potřebujete kopírovat na nestandardní formát, zaregistrujte výběr tohoto papíru „F15“ před výběrem formátu.

3. Stiskněte tlačítko vyvolání%/enter. Zobrazený kód na displeji začne blikat a stroj se vrátí zpět do připraveného stavu ke kopírování.

## 3-8

### Režim pro tlustý papír

Jestliže potřebujete kopírovat na tlustý papír (90 - 163 g/m<sup>2</sup>), vyberte režim pro tlustý papír dle následujícího postupu. Když je režim vybrán, probíhá kopírování s vysokým

stupněm fixační teploty a s pomalejší rychlostí, aby byla zajištěna účinná fixace toneru na papír.

1. Stiskněte tlačítko pro tlustý papír. Indikátor režimu tlustého papíru se rozsvítí.

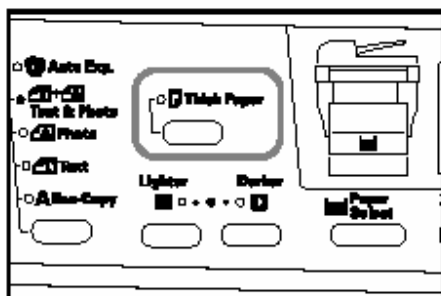

2. Proveďte kopírování běžným způsobem.

---

**POZNÁMKA**

- Kopírovací rychlost se poněkud sníží.
-

Jestliže kopírujete na tlustý (90 - 163 g/m<sup>2</sup>) nebo transparentní papír, použijte k výstupu papíru vždy odkladač face-up. Tento odkladač má výstupní kapacitu 30 listů standardního papíru (80 g/m<sup>2</sup>), ovšem je určen pouze pro 1 list speciálního papíru.

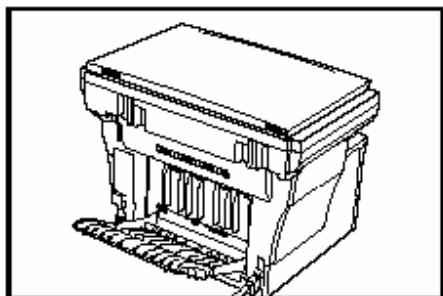

1. Otevřete odkladač face-up (situovaný zezadu stroje).

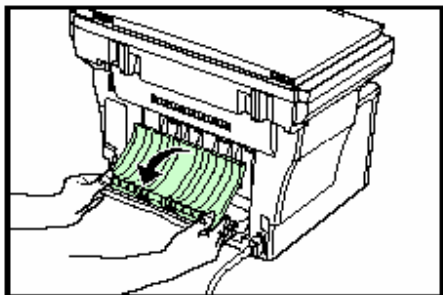
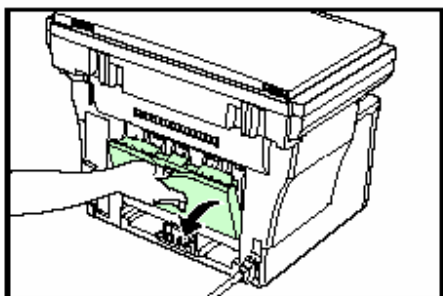

2. Pokračujte běžným postupem pro kopírování.  
Vytisknuté kopie budou vycházet do odkladače face-up.

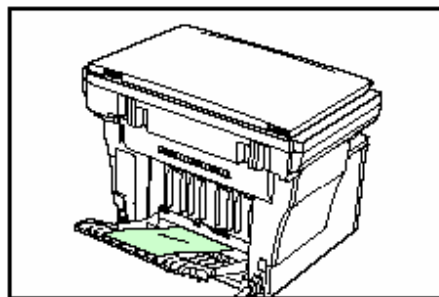

---

#### POZNÁMKA

- Kopie budou vycházet potištěnou stranou nahoru.
  - Kopie budou shromažďovány v obráceném pořadí.
- 

---

#### DŮLEŽITÉ!

- Po použití nikdy nenechávejte odkladač face-up otevřený, vždy jej zavřete.
-

## Základní kopírování

### 1. Zahřátí

Zapněte hlavní vypínač (ON). Ke konci zahřívací doby se rozsvítí indikátor tlačítka start.

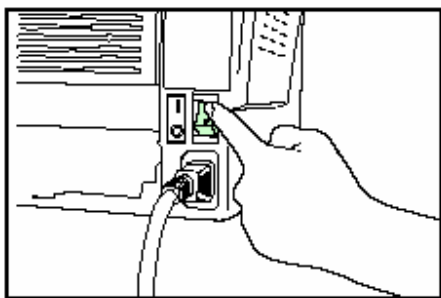

### 2. Výběr potřebných funkcí

Vyberte si z rozmanitých funkcí.

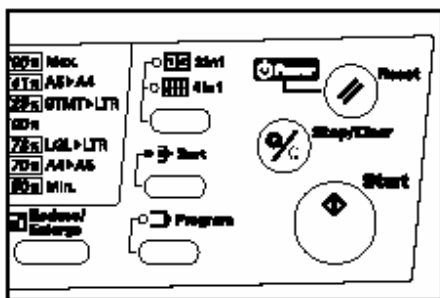

### 3. Výběr zdroje papíru

Vyberte zdroj papíru, na který chcete kopírovat. Stiskněte tlačítko pro výběr papíru a vyberte mezi horním zásobníkem, podavačem papíru (volitelné zařízení) a vícenásobným bočním podavačem.

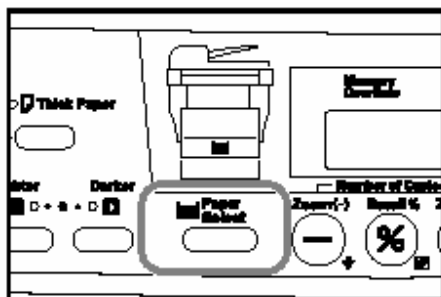

#### POZNÁMKA

- Můžete nastavit, který zdroj bude automaticky vybírán (str. 6-2).

### 5. Nastavení osvit

### 4. Výběr kvality obrazu

Kvalita obrazu může být vybrána vzhledem k typu originálu. Stiskněte tlačítko kvality obrazu tolikrát, až se rozsvítí požadovaný indikátor zvolené kvality.

Možnosti kvality obrazu:

Auto Exposure – automatická expozice

Text & Photo mode – originály obsahující text i obrázky

Photo – originály s množstvím obrázků

Text – originály obsahující pouze text

Eco Copy – pro kopírování v ekologickém režimu, šetří toner, kopie budou světlejší (použijte, není-li nutná vysoká kvalita kopie)

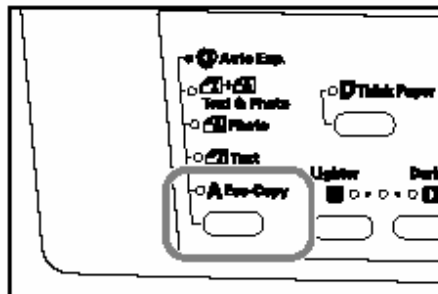

#### POZNÁMKA

- Je možné nastavit expozici pro každý typ kvality v pokročilém nastavení (str. 6-1).
- V pokročilém nastavení je též možno vybrat, jaká kvalita obrazu bude nastavena pro základní režim.

Expozice může být nastavena ve všech obrazových režimech kromě režimu automatického osvit „Auto Exposure“. Pro tmavší obraz stiskněte pravé tlačítko pro

nastavení osvitů tak, že svítící indikace cestuje doprava. Je-li zapotřebí světlejší obraz, stiskněte levé tlačítko pro nastavení osvitů tak, že svítící indikace cestuje doleva.

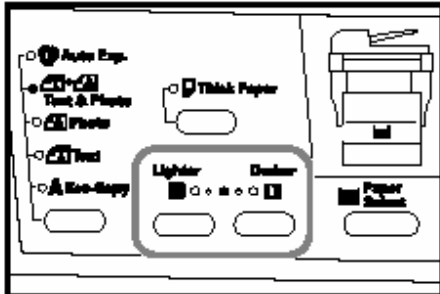

#### POZNÁMKA

- Stupnice osvitů může být nastavena na pět nebo sedm kroků (str. 6-1).

#### 6. Nastavení počtu kopií

K zvýšení počtu kopií stiskněte tlačítko pro nastavování počtu kopií/zoomu (+), pro snížení počtu kopií/zoomu (-). Když je tlačítko pro nastavování počtu kopií/zoomu (+) stisknuto alespoň po dobu 3 vteřin, přepne se indikace na přímo na počet 99. Když je tlačítko pro nastavování počtu kopií/zoomu (-) stisknuto alespoň po dobu 3 vteřin, přepne se indikace na 1.

Aktuální stav počtu kopií je zobrazen na displeji. Nejvyšší nastavitelný počet kopií je „99“.

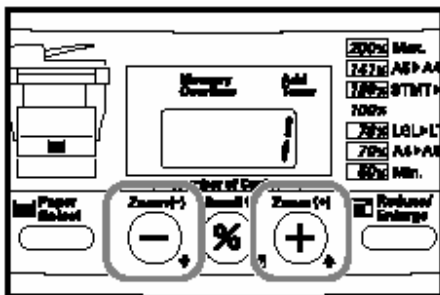

#### POZNÁMKA

- Existuje také možnost definovat menší maximální počet kopií (viz. kopírovací limit, str. 6-3).

#### 7. Založení originálu

### 4-2

#### 9. Ukončení kopírování

Vyhotovené kopie vyjedou na odkladač kopií.

Otevřete kryt originálu a položte originál, který chcete kopírovat, čelem na předloňové sklo. Dbejte na to, aby originál byl zarovnan s levým horním rohem skla.

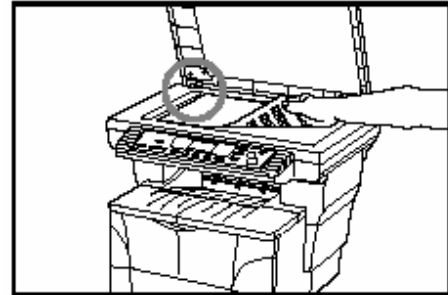

#### POZNÁMKA

- Jestliže je nainstalován ke kopírce dokument procesor (volitelné příslušenství), vložte originál (-y) do procesoru (str. 7-1).
- Na okraji nebo uprostřed kopií se mohou objevit stíny v případě, že kopírujete z otevřených stránkových originálů (např. knih).
- Když je kopírka v připraveném stavu ke kopírování, svítí optická lampa.

#### 8. Start

Stiskněte tlačítko start. Kopírování začne probíhat okamžitě, jakmile se rozsvítí zelený indikátor.

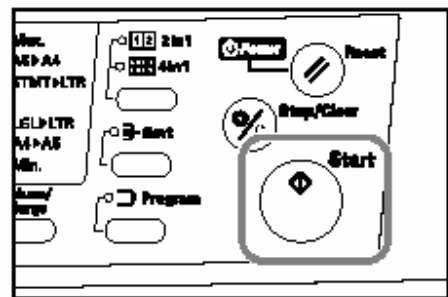

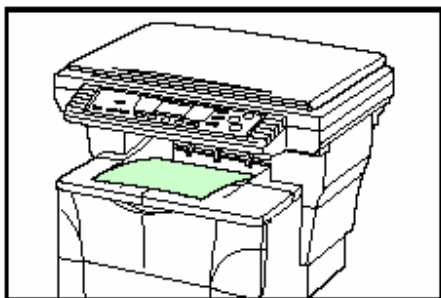

---

**POZNÁMKA**

- Odkladač pro vyhotovené kopie má kapacitu 150 listů standardního kopírovacího papíru (80 g/m<sup>2</sup>).
- 

**VAROVÁNÍ**

Jestliže nebudete používat kopírku krátkou dobu (přes noc, apod.), vypněte hlavní vypínač do polohy OFF (O).

Jestliže nebudete stroj používat delší dobu (během dovolené, apod.), vyjměte zástrčku pro bezpečnost z elektrické sítě.

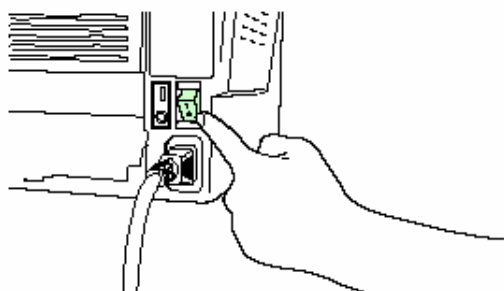

## Zvětšování a zmenšování

### Režim kopírování se zoomem

Poměr zobrazení může být v krocích po 1% na libovolný stupeň v rozmezí 50-200%.

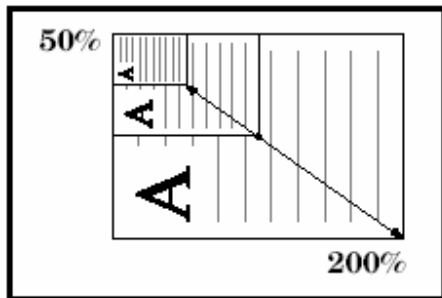

1. Stiskněte vyvolávací tlačítko%/enter. Aktuální poměr zoomu se zobrazí na displeji a symbol „%“ se rozsvítí.

3. Stiskněte vstupní tlačítko %/enter. Nastavený stupeň zoomu bude zaregistrován a na displeji se opět objeví počet kopií.

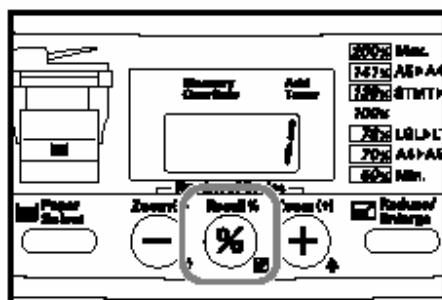
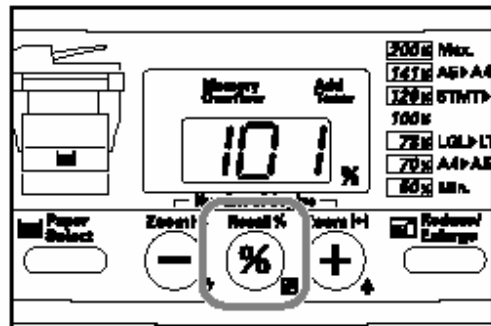

2. Změňte zoom podle přání pomocí tlačítek (+) a (-).

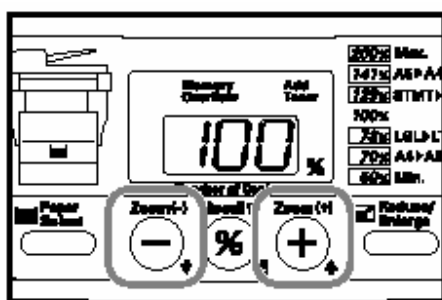

## Přednastavený zoom

Ke zhotovení zoomových kopií může též použít přednastavené poměry.

### Dostupné možnosti

|                                      |
|--------------------------------------|
| 100%: (default setting)              |
| 78%: 8 1/2" x 14" → 8 1/2" x 11"     |
| 70%: A4 → A5                         |
| 50%:                                 |
| 200%:                                |
| 141%: A5 → A4                        |
| 129%: 8 1/2" x 5 1/2" → 8 1/2" x 11" |

Dalším krokem po nastavení na „129%“ se displej vrátí na první nastavení na „100%“.

1. Stiskněte tlačítko pro zmenšení/zvětšení. Aktuální zoomový poměr se zobrazí na displeji a symbol „%“ se rozsvítí.

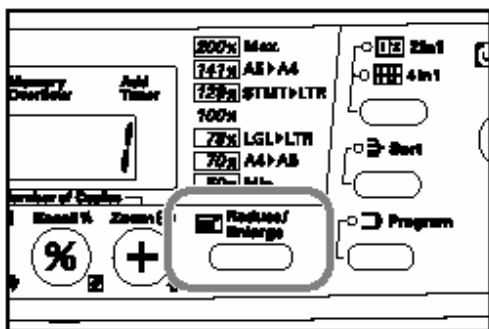

2. Když opětovně stisknete tlačítko pro volbu formátu, budou po řadě zobrazovány přednastavené zoomové poměry. Zvolte potřebný zoomový poměr.

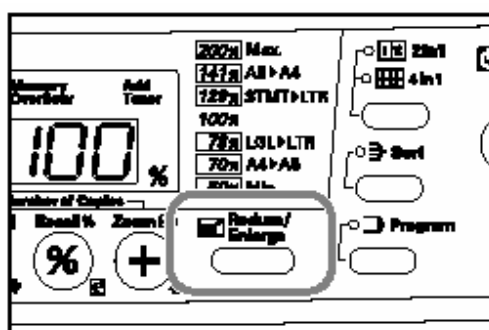

### POZNÁMKA

- Stupně zoomu se zobrazí v následujícím pořadí: „100%“, „78%“, „70%“, „50%“, „200%“, „141%“ a potom „129%“.

3. Stiskněte vstupní tlačítko %/enter. Nastavený stupeň zoomu bude zaregistrován a na displeji se opět objeví počet kopií.

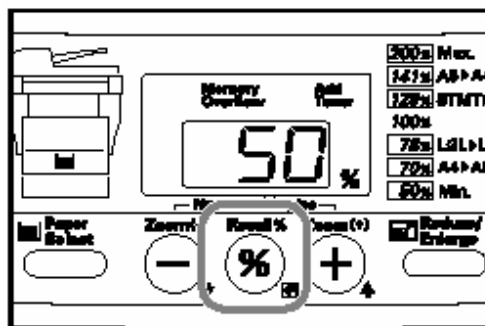

## Úsporný režim

Tato funkce převádí kopírku automaticky do klidového režimu, když se v určitém časovém rozmezí (1 – 240 min.) nekopíruje. Klidový režim je zobrazen na displeji „---“, zatímco všechny ostatní indikátory jsou zhasnuty. Tovární nastavení je 15 minut.

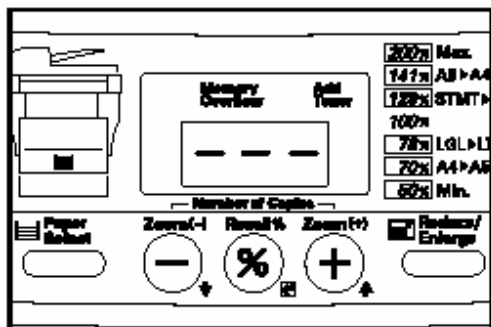

Pro obnovení kopírování stiskněte jakékoliv tlačítko na ovládacím panelu. V případě, že je nainstalován dokument procesor, kopírování bude moci pokračovat, jakmile vložíte do procesoru originály.

### POZNÁMKA

- Je možné nastavit časovou lhůtu dříve než kopírka vstoupí do klidového režimu (str. 6-4).
- I během úsporného režimu bude optická lampa ztlumeně svítit.

## Automatické vypínání (off režim)

Tato funkce automaticky vypíná většinu energie stroje, když se po určitou dobu (15 – 240 minut) nekopíruje. Na displeji se objeví (---), všechny indikátory se vypnou. Tovární nastavení je 30 minut.

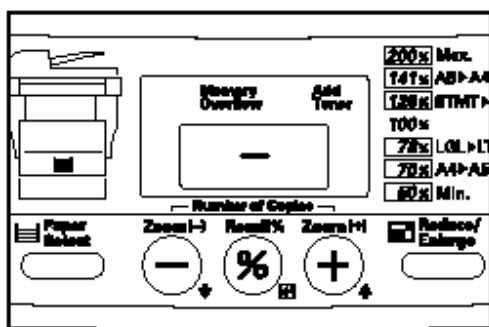

Je možno zapnout tuto funkci manuálně. Stiskněte tlačítko výmazu/energie po dobu alespoň 3 sekund. Kopírka vstoupí okamžitě do off režimu.

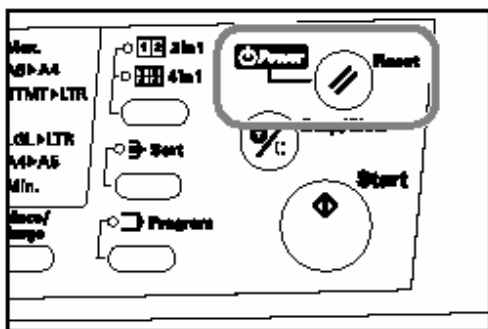

### POZNÁMKA

- Jestliže vstoupí v účinnost funkce automatického vypnutí, veškerá energie ke stroji se vypne vyjma přívodu k ovládacímu panelu. Jestliže se hlavní vypínač vypne do polohy OFF (O), veškerá energie ke kopírce včetně energie pro ovládací panel je odstřižena.

Pokud se chcete vrátit ke kopírování, stiskněte jakékoliv tlačítko na operačním panelu.

### Více o off režimu

Automatické vypínání je režim, který spoří elektrickou energii. Kopírky generálně nejsou většinu času, když jsou zapnuté, v provozu a spotřebovávají velkou část energie. Funkce automatického vypínání šetří Vaše peníze za elektrickou energii, zvláště když stroj opomenete sami vypnout např. přes noc.

### POZNÁMKA

- Časovou lhůtu pro automatické vypínání je možno nastavit (str. 6-4).
- Funkci off režimu je též možno zcela vypnout (str. 6-4).



# KAPITOLA 5 Kopírovací funkce

## Režim rozvržení

Na jednu kopii lze místo zmenšené 2 nebo 4 originály.  
Hraniční čáry mezi jednotlivými originály mohou být plné nebo čárkované.

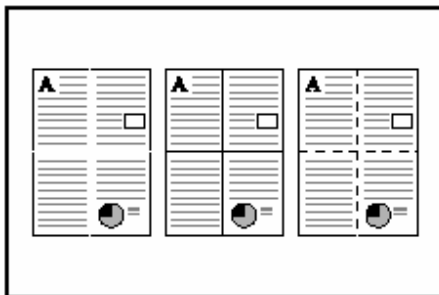

### 2 v 1

Ke kopírování 2 originálů na 1 list.

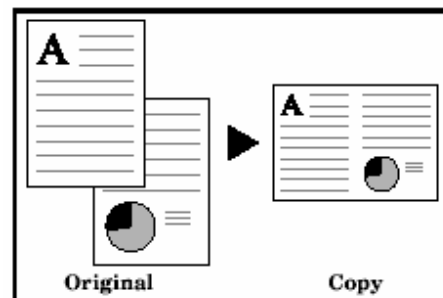

---

#### POZNÁMKA

- V pokročilém nastavení je možné nastavit typ hraničních čar (str. 6-3).
  - Specifikace v metrické soustavě:  
V tomto režimu lze použít pouze originály formátu A4 a A5.  
V tomto režimu lze použít pouze kopírovací papír formátu A4.
-

## Zakládání originálů

Následující ilustrace Vám ukazují, jak správně umístit originály.

1. Na předlokové sklo

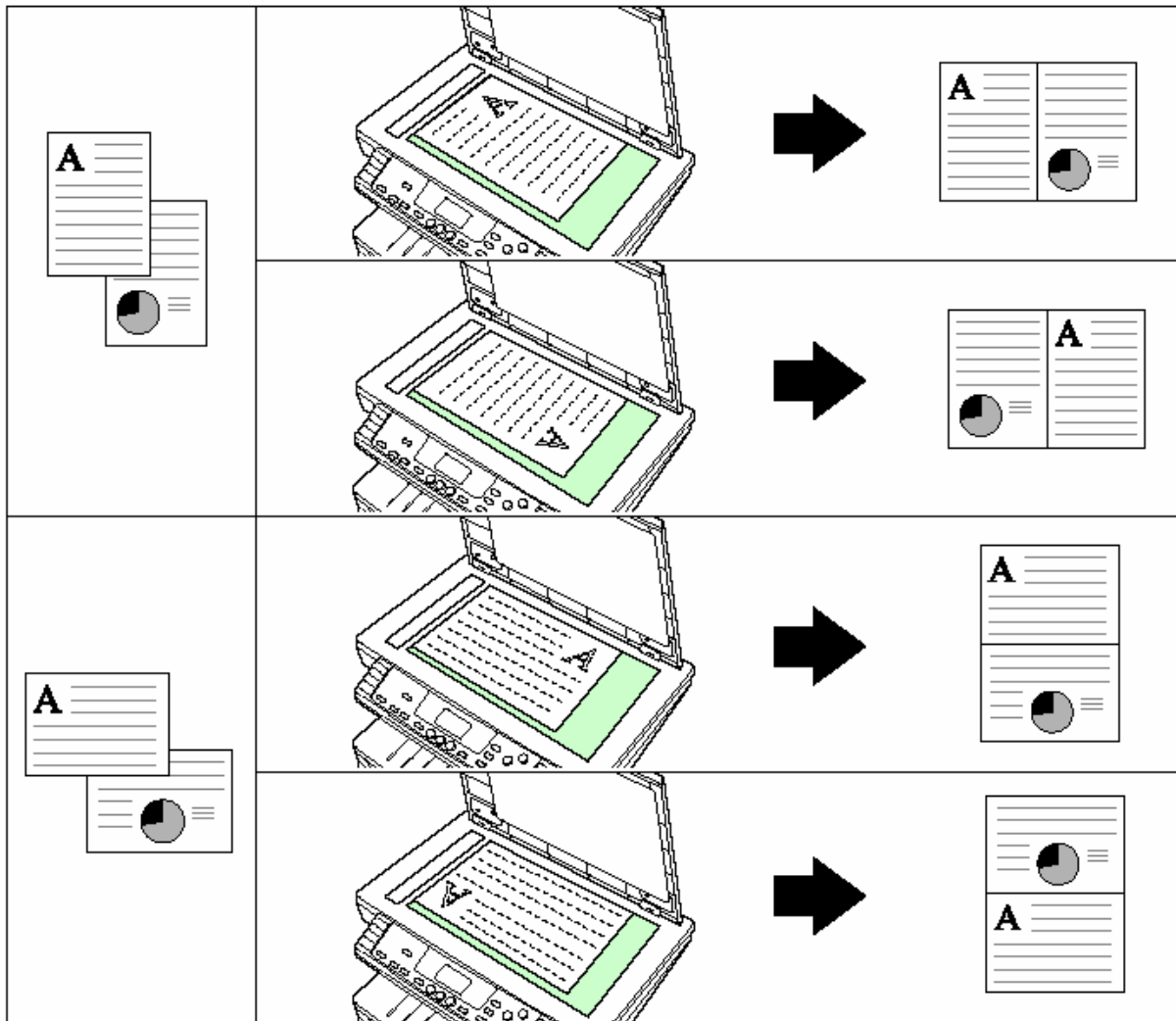

---

### POZNÁMKA

- Vždy skenujeme první stranu originálu jako první.
-

## 2. Při použití dokument procesoru

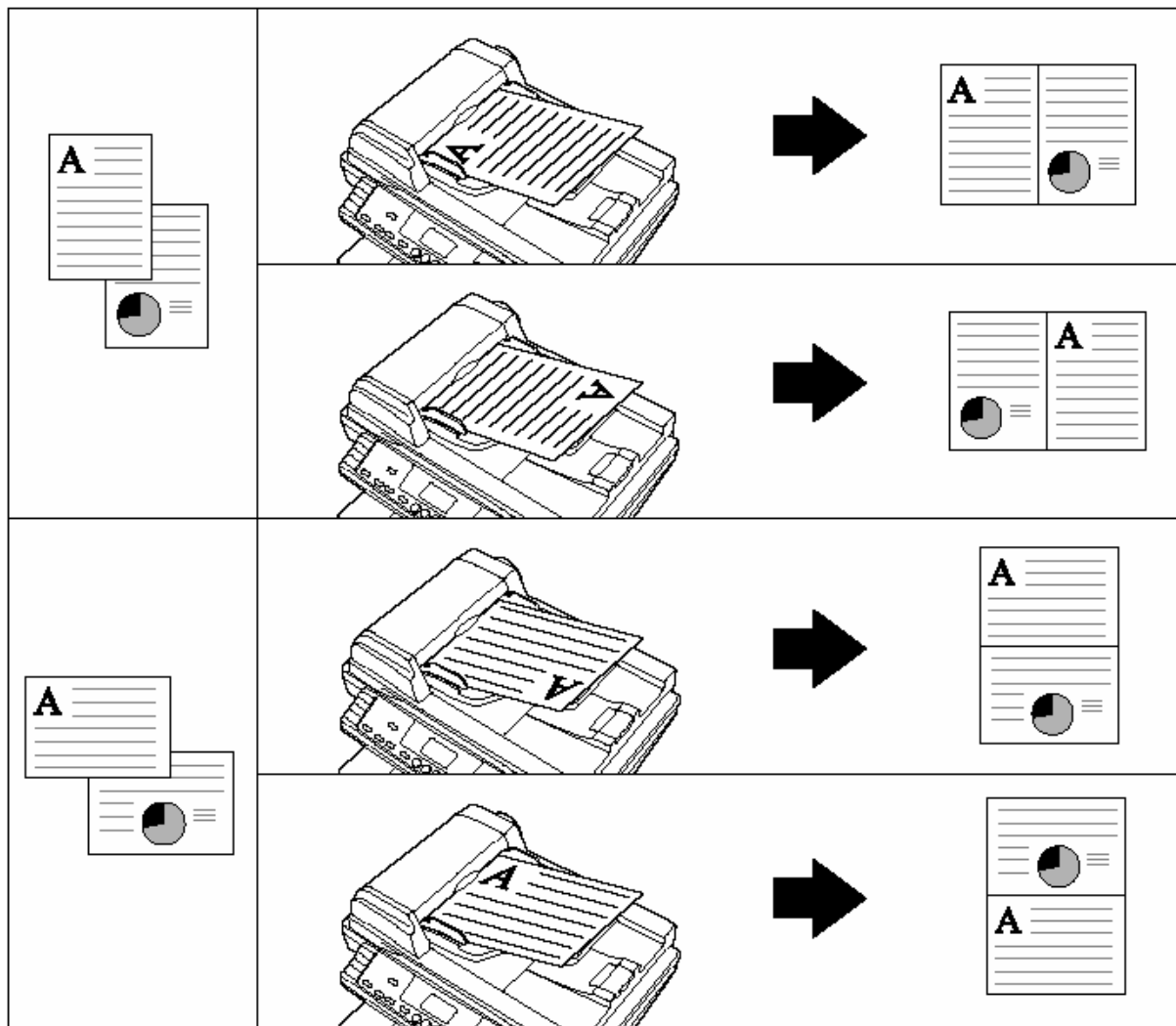

---

### POZNÁMKA

- Dbejte na to, aby byly originály založeny tak, aby první strana originálu byla skenována jako první.
-

1. Stiskněte tlačítko 2v1/4v1 dokud se nerozsvítí indikátor 2v1.

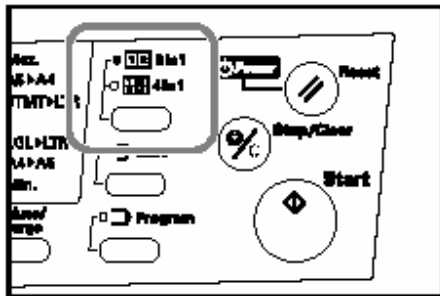

**POZNÁMKA**

- Můžete nastavit typ hraničních čar (str. 5-6).

2. Založte originál

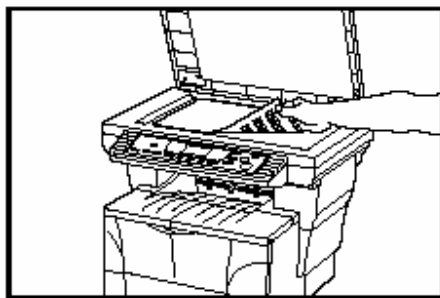

3. Stiskněte tlačítko start, skenování se spustí.

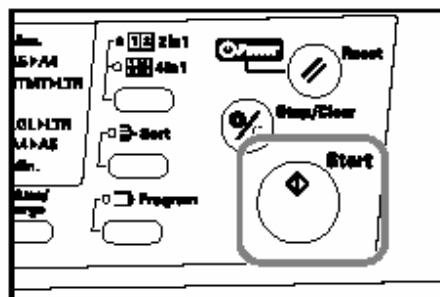

**POZNÁMKA**

- Jestliže máte nainstalovaný dokument procesor, kopírování se spustí, jakmile do procesoru založíte originály.

4. Jakmile je dokončeno skenování prvního originálu, na displeji se ukáže číslo „1-“ označující počet originálů, které byly naskenovány. Vložte další originál a stiskněte start. Opakujte tento krok, dokud nebudou naskenovány všechny originály.

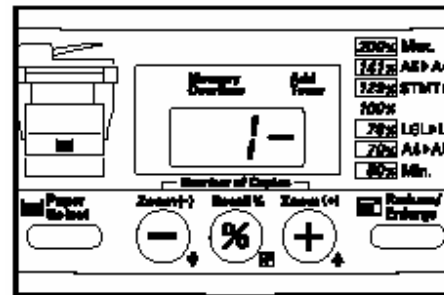

5. Jestliže jste dokončili skenování, stiskněte tlačítko vvolání%/enter nebo tlačítko 2v1/4v1. Kopírování se spustí.

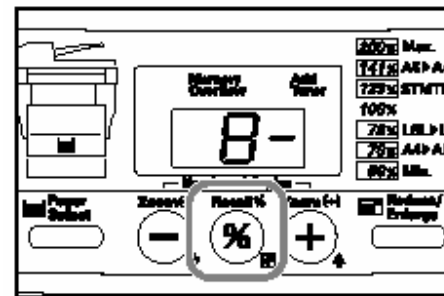

## 4 v 1

Ke kopírování čtyř originálů na 1 list.

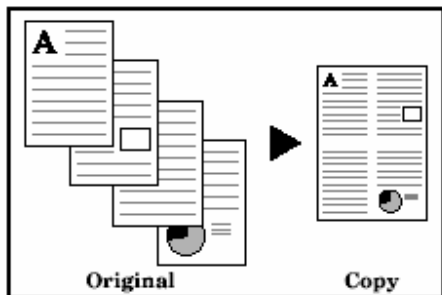

### Zakládání originálů

Následující ilustrace Vám ukazují, jak správně umístit originály.

1. Na předlokové sklo

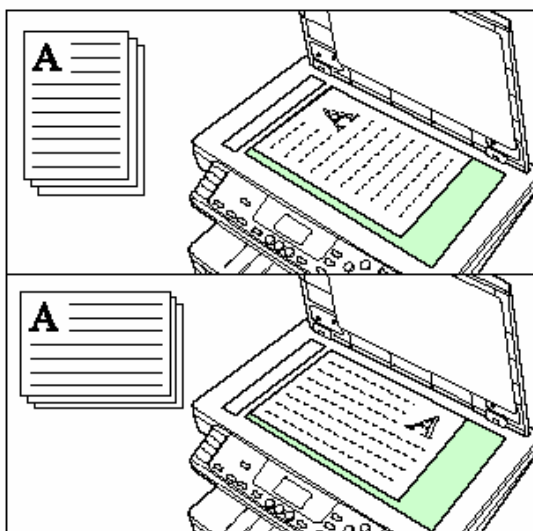

2. Do dokument procesoru

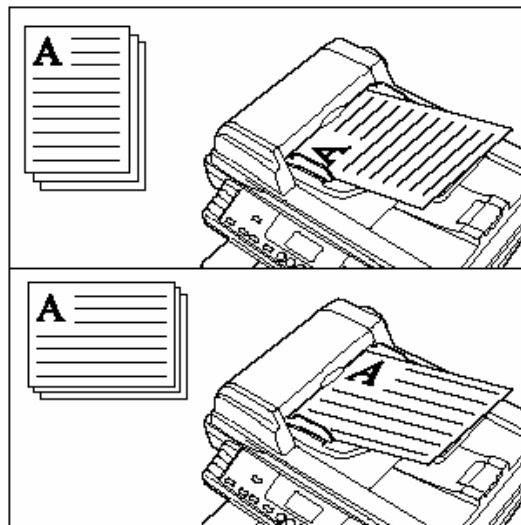

### POZNÁMKA

- Dbejte na to, aby byly originály založeny tak, aby první strana originálu byla skenována jako první.
- Můžete si vybrat typ uspořádání 4v1 (str. 5-7).

1. Stiskněte tlačítko 2v1/4v1 dokud se nerozsvítí indikátor 4v1.

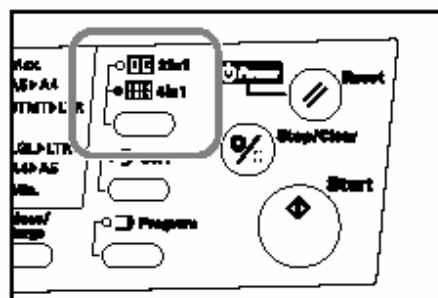

### POZNÁMKA

- Můžete nastavit typ hraničních čar (str. 5-6).

2. Založte originál.

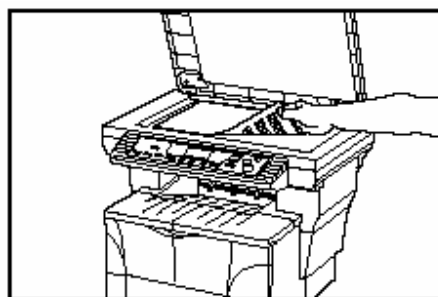

3. Stiskněte start. Skenování prvního originálu se spustí.

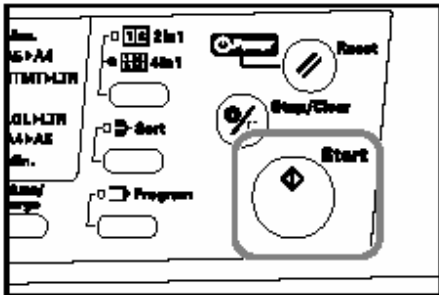

**POZNÁMKA**

- Jestliže máte nainstalovaný dokument procesor, kopírování se spustí, jakmile do procesoru založíte originály.

4. Jakmile je dokončeno skenování prvního originálu, na displeji se ukáže číslo „1-“ označující počet originálů, které byly naskenovány. Vložte další originál a stiskněte start. Opakujte tento krok, dokud nebudou naskenovány všechny originály.

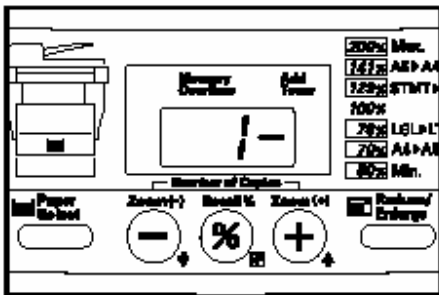

5. Jestliže jste dokončili skenování, stiskněte tlačítko vyvolání%/enter nebo tlačítko 2v1/4v1. Kopírování se spustí.

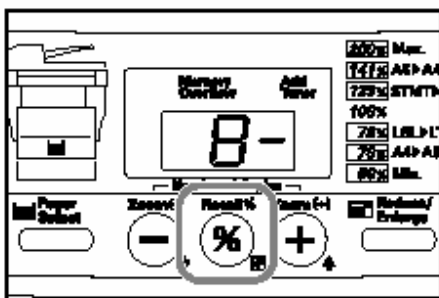

**Výběr typu hraničních čar**

Jestliže chcete změnit typ hraničních čar, postupujte následujícím způsobem.

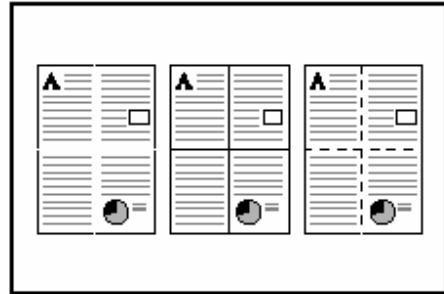

1. Držte stisknuté tlačítko 2v1/4v1 po dobu alespoň 3 sekund.

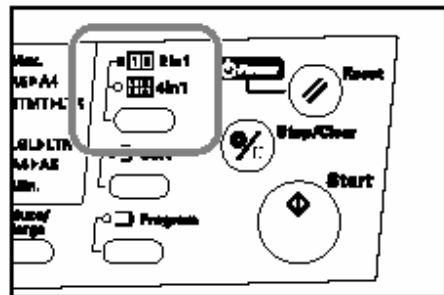

2. Stiskněte tlačítko pro počet kopií/zoom (+) nebo (-), dokud se na displeji neobjeví „F18“.

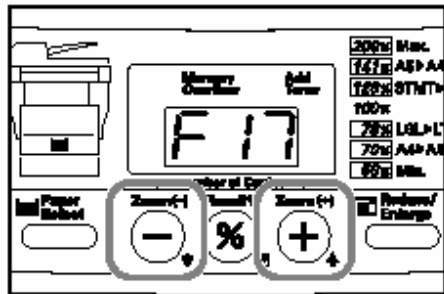

3. Stiskněte tlačítko vyvolání/enter.

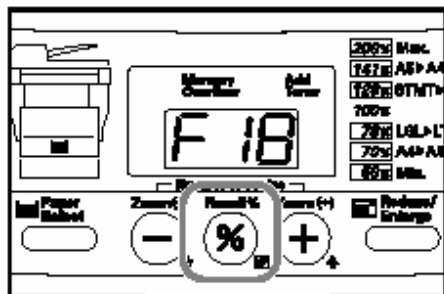

4. Stiskněte tlačítko pro počet kopií/zoom (+) nebo (-) a vyberte požadovaný typ hraničních čar dle kódu uvedeného v následující tabulce.

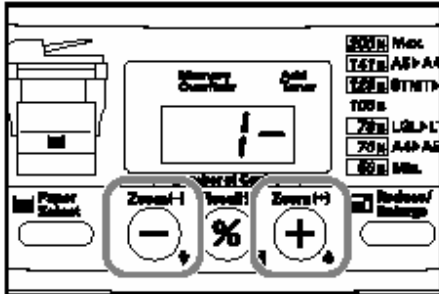

| Kód | Typ hraničních čar |
|-----|--------------------|
| 1-  | žádné              |
| 2-  | plné               |
| 3-  | čárkované          |

5. Stiskněte tlačítko vyvolání/enter.  
Kód na displeji zabliká a kopírka se vrátí do připraveného stavu ke kopírování.

### Výběr uspořádání pro 4v1

Pokud chcete nastavit uspořádání pro 4 kopie na 1 listu, postupujte následujícím způsobem.

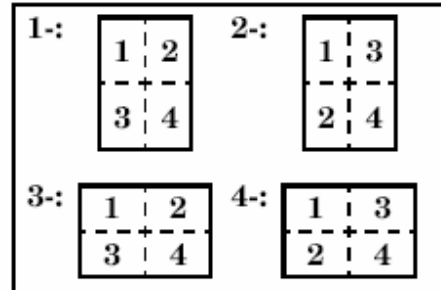

1. Stiskněte tlačítko 2v1/4v1 po dobu 3 sekund.

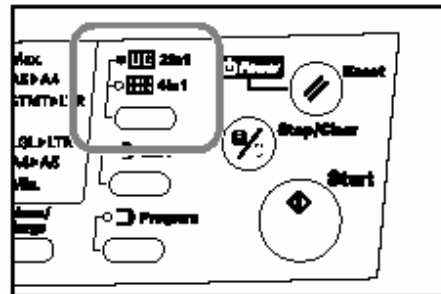

2. Stiskněte tlačítko pro počet kopií/zoom (+) nebo (-), dokud se na displeji neobjeví na displeji „F17“.

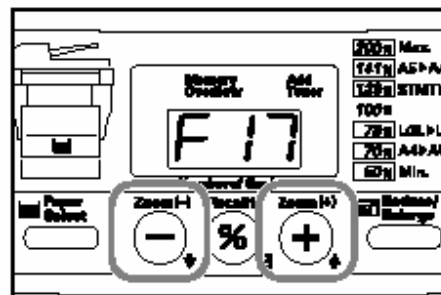

3. Stiskněte tlačítko vyvolání%/enter.

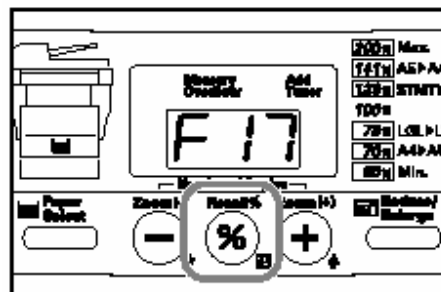

4. Stiskněte tlačítko pro počet kopií/zoom (+) nebo (-) dokud se na displeji neobjeví potřebné číslo korespondující s níže uvedeným rozvržením.

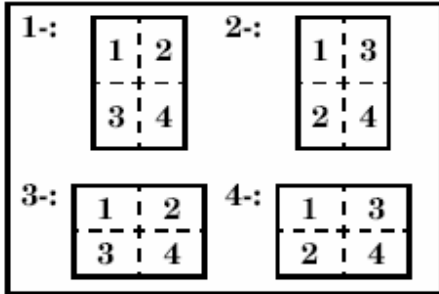

5. Stiskněte tlačítko vyvolání%/enter. Vybrané číslo na displeji zabliká a stroj se vrátí do připraveného režimu ke kopírování.

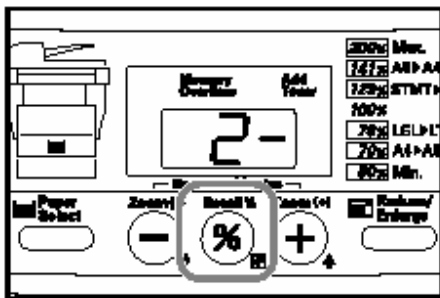

## Kopírování se tříděním

Kopie mohou vystupovat tříděně v sadách tím, že originály před kopírováním vložíte v žádaném pořadí do paměti.

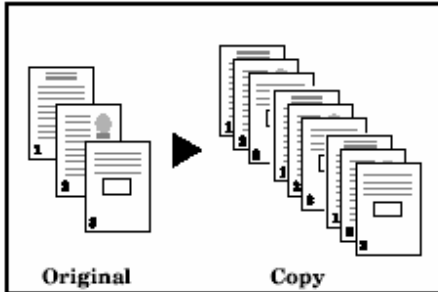

1. Stiskněte tlačítko třídění, indikátor třídění se rozsvítí.

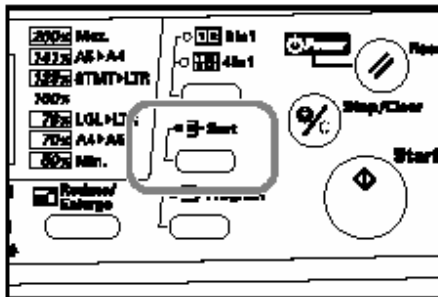

2. Vložte originály.

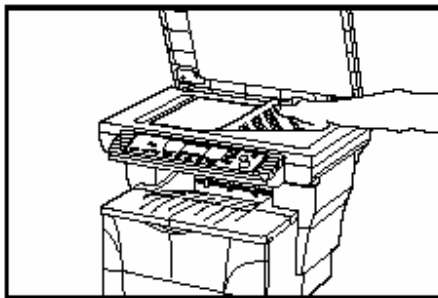

3. Stiskněte start, skenování prvního originálu se spustí.

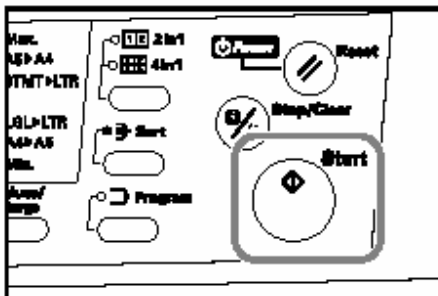

### POZNÁMKA

- Jestliže máte nainstalovaný dokument procesor k Vašemu stroji, režim třídění bude vybrán automaticky, jakmile do něj vložíte originály.
- Jestliže máte nainstalovaný dokument procesor, skenování originálů a kopírování se spustí, jakmile do něj vložíte originály.

4. Jakmile je první originál naskenován, na displeji se objeví číslo „1-“, počtu originálů. Vložte další originál a stiskněte start. Opakujte tento krok se všemi originály, které chcete kopírovat.

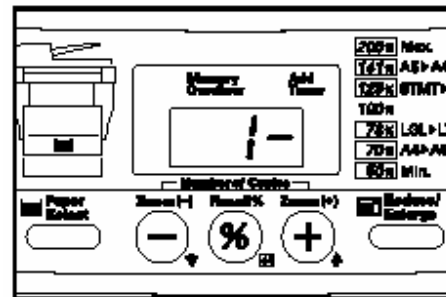

5. Až budou naskenované všechny originály, stiskněte tlačítko vyvolání%/enter nebo tlačítko třídění. Kopírování se spustí.

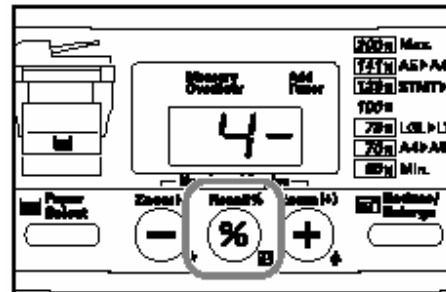

## Programovací funkce

Nastavení, které používáte frekventovaně, může být uloženo. Je možné provádět kopírování jednoduchým stisknutím programovacího klíče.

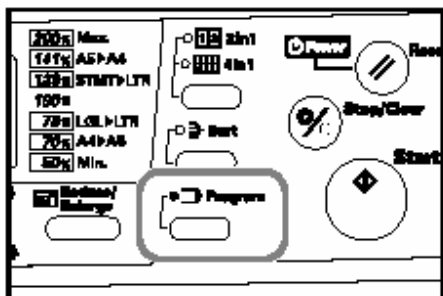

### POZNÁMKA

- Jednoduchá kombinace kopírovacích režimů a jiných funkcí může být zaregistrována jako program.

### Registrace programu

1. Nastavte potřebné kopírovací režimy a funkce, které chcete uložit.
2. Stiskněte programovací tlačítko alespoň po dobu 3 vteřin.

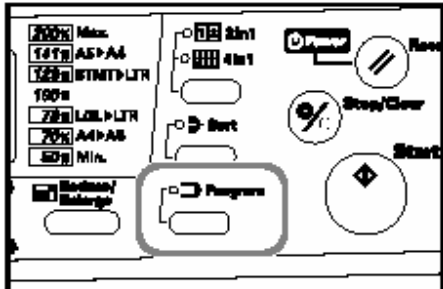

3. Indikátor programu dvakrát zabliká a registrace programu je kompletní.

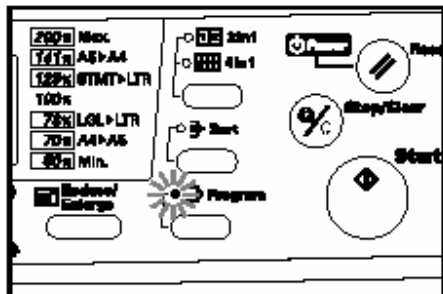

### POZNÁMKA

- Kopírování uložené kombinace je nyní kdykoliv možné.
- Jestliže chcete vymazat zaregistrovaný program, stiskněte tlačítko reset/energie v momentě, když svítí programovací tlačítko.

### Použití programového nastavení ke kopírování

1. Stiskněte programovací tlačítko. Indikátor programu se rozsvítí a uložené nastavení se objeví na displeji.

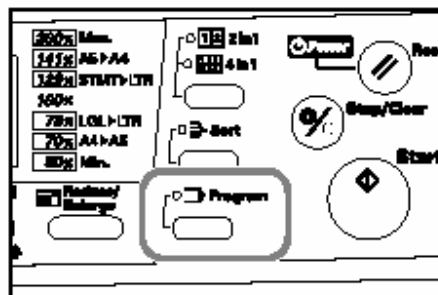

2. Můžete kopírovat.

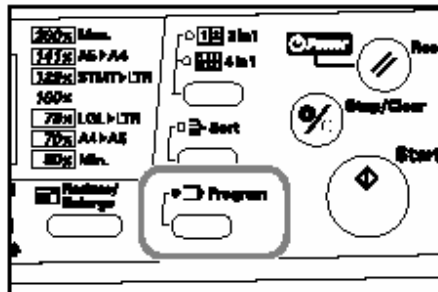

# KAPITOLA 6 Pokročilé nastavení funkcí

## Seznam nastavovaných položek

Režim, ve kterém se kopírka po zahřátí nastaví popř. po stisknutí tlačítka pro výmaz, se nazývá základní režim a nastavení funkcí, které jsou v základním režimu přednastaveny je standardním nastavením. Tato standardní nastavení mohou být podle potřeby uživatele změněna.

Funkce s různými možnostmi mají příslušné nastavovací kódy. Při změně nastavení se jediné tyto kódy objevují, zobrazují na displeji. Která nastavení jsou přiřazena jednotlivým kódům, můžete zjistit ve sloupci nastavovací kódy v následující tabulce. Tovární nastavení jsou označena hvězdičkou.

| Kód | Funkce                                 | Popis  | Hodnoty pro výběr   | Strana     |
|-----|--|--|---|------------|
| F01 | Seznam nastavení                       | K vytištění seznamu stávajících nastavení  | ---   | 6-6        |
| F02 | Obrazový režim                         | K volbě obrazového režimu po zapnutí   | 1- : Automat. osvit<br>2- : Text a foto *<br>3- : Foto<br>4- : Text<br>5- : Eco | 6-6<br>6-9 |
| F03 | Osvitové kroky                         | K volbě počtu osvitových kroků při ručním osvitu   | 1- : 5 kroků *<br>2- : 7 kroků  | 6-6<br>6-9 |
| F04 | Nastavení pro automatický osvit        | K nastavení úrovně osvit pro obrazový režim „automatický osvit“. Čím vyšší hodnota, tím je tmavší kopie.   | 1- : 1 světlý<br>2- : 2<br>3- : 3*<br>4- : 4<br>5- : 5 tmavý                    | 6-6<br>6-9 |
| F05 | Nastavení pro originály „Text a foto“  | Přednastavení osvit pro obrazový režim „Text a foto“. Čím větší je nastavená hodnota, tím je tmavší kopie. | 1- : 1 světlý<br>2- : 2<br>3- : 3*<br>4- : 4<br>5- : 5 tmavý                    | 6-6<br>6-9 |
| F06 | Nastavení pro originály s fotografiemi | Přednastavení osvit pro obrazový režim „Foto“. Čím větší je nastavená hodnota, tím je tmavší kopie.        | 1- : 1 světlý<br>2- : 2<br>3- : 3*<br>4- : 4<br>5- : 5 tmavý                    | 6-6<br>6-9 |

| Kód | Funkce  | Popis   | Hodnoty pro výběr   | Strana     |
|-----|---|---|---|------------|
| F07 | Nastavení pro originály s textem              | Přednastavení osvitů pro obrazový režim „Text“. Čím větší je nastavená hodnota, tím je tmavší kopie   | 1- : 1 světlý<br>2- : 2<br>3- : 3*<br>4- : 4<br>5- : 5 tmavý                            | 6-6<br>6-9 |
| F08 | Oprava černých čar                            | Jestliže se na kopiích objevují černé čáry při použití dokument procesoru a na originálech tyto čáry nejsou, budou s touto funkcí méně patrné. Jestliže je korekce zapnutá může se stát, že budou drobné texty hůře čitelné. Tuto funkci nelze použít při „Photo“ režimu. | 1- : OFF*<br>2- : slabé<br>3- : silné   | 6-6<br>6-9 |
| F09 | Photo proces                                  | Při kopírování textu s obrázky budou kopie jasnější, použijete-li rozptýlení. Pokud jsou na originálech především obrázky, vyberte rastrování.  | 1- : rozptýlení*<br>2- : rastrování   | 6-6<br>6-9 |
| F10 | Nastavení zdroje papíru                       | K nastavení zdroje papíru, který se po zahřátí stroje nebo po stisknutí tlačítka reset/energie, nastaví jako výchozí. Funkce se objevuje pouze, je-li nainstalovaný podavač papíru.   | 1- : horní zásobník*<br>2- : podavač papíru   | 6-6<br>6-9 |
| F11 | Automatické přepínání kazety                  | Určuje, jestli bude automaticky vybrán jiný zdroj papíru, dojde-li v prvním zdroji papír. Funkce se objevuje pouze, je-li nainstalovaný podavač papíru.   | ON*<br>OFF  | 6-6<br>6-7 |
| F12 | Formát v kazetě                               | Registruje formát papíru v horním zásobníku.  | -A4 : A4*<br>-A5 : A5<br>-Fo : folio<br>-Lg : legal<br>-Lt : dopis<br>-o2 : officio II. | 6-6<br>6-9 |
| F13 | Formát v podavači papíru (volitelné zařízení) | Registruje formát papíru v podavači papíru. Funkce se objevuje pouze, je-li nainstalovaný podavač papíru.   | -A4 : A4*<br>-A5 : A5<br>-Fo : folio<br>-Lg : legal<br>-Lt : dopis<br>-o2 : officio II. | 6-6<br>6-9 |

| Kód | Funkce                                 | Popis  | Hodnoty pro výběr  | Strana     |   |   |   |   |   |   |   |   |   |   |   |   |   |   |   |            |
|-----|--|--|--|------------|---|---|---|---|---|---|---|---|---|---|---|---|---|---|---|------------|
| F14 | Formát ve vícenásobném bočním podavači | Registruje formát papíru v bočním podavači. XXX je aktuální zaregistrovaný nestandardní formát, číslo na displeji ukazuje jeho šíři.                           | -A4 : A4*<br>-A5 : A5<br>-A6 : A6<br>-Fo : folio<br>-Lg : legal<br>-Lt : dopis<br>-o2 : officio II.<br>XXX: nestandardní   | 6-6<br>6-9 |   |   |   |   |   |   |   |   |   |   |   |   |   |   |   |            |
| F15 | Nestandardní formát papíru             | Vkládá šíři nestandardního formátu, který bude používán z bočního podavače. Maximální délka nestandardního formátu může být 356 mm.                            | 105 – 216 mm<br>(105 mm*)  | 6-6<br>6-7 |   |   |   |   |   |   |   |   |   |   |   |   |   |   |   |            |
| F16 | Kopírovací limit                       | Vkládá maximální počet kopií, který může být zhotoven najednou.  | 1- 99<br>(99*)   | 6-6<br>6-8 |   |   |   |   |   |   |   |   |   |   |   |   |   |   |   |            |
| F17 | Způsob rozvržení 4v1                   | Vkládá způsob rozvržení 4 stran na 1 listu (str. 5-1).<br>Výběr mezi kódy 1 a 2 je při kopírování na výšku a výběr mezi kódy 3 a 4 je při kopírování na šířku. | <p>1-: <table border="1" style="display: inline-table; vertical-align: middle;"><tr><td>1</td><td>2</td></tr><tr><td>3</td><td>4</td></tr></table>    2-: <table border="1" style="display: inline-table; vertical-align: middle;"><tr><td>1</td><td>3</td></tr><tr><td>2</td><td>4</td></tr></table></p> <p>3-: <table border="1" style="display: inline-table; vertical-align: middle;"><tr><td>1</td><td>2</td></tr><tr><td>3</td><td>4</td></tr></table>    4-: <table border="1" style="display: inline-table; vertical-align: middle;"><tr><td>1</td><td>3</td></tr><tr><td>2</td><td>4</td></tr></table></p> <p>(1-*)</p> | 1          | 2 | 3 | 4 | 1 | 3 | 2 | 4 | 1 | 2 | 3 | 4 | 1 | 3 | 2 | 4 | 6-6<br>6-9 |
| 1   | 2                                      |  |  |            |   |   |   |   |   |   |   |   |   |   |   |   |   |   |   |            |
| 3   | 4                                      |  |  |            |   |   |   |   |   |   |   |   |   |   |   |   |   |   |   |            |
| 1   | 3                                      |  |  |            |   |   |   |   |   |   |   |   |   |   |   |   |   |   |   |            |
| 2   | 4                                      |  |  |            |   |   |   |   |   |   |   |   |   |   |   |   |   |   |   |            |
| 1   | 2                                      |  |  |            |   |   |   |   |   |   |   |   |   |   |   |   |   |   |   |            |
| 3   | 4                                      |  |  |            |   |   |   |   |   |   |   |   |   |   |   |   |   |   |   |            |
| 1   | 3                                      |  |  |            |   |   |   |   |   |   |   |   |   |   |   |   |   |   |   |            |
| 2   | 4                                      |  |  |            |   |   |   |   |   |   |   |   |   |   |   |   |   |   |   |            |
| F18 | Hraniční čáry                          | Určuje, jaké hraniční čáry budou vloženy do kopie při funkci 2v1 a 4v1 (str. 5-1).   | 1-: žádné*<br>2-: celistvé<br>3-: přerušované  | 6-6<br>6-9 |   |   |   |   |   |   |   |   |   |   |   |   |   |   |   |            |
| F19 | Úsporný režim                          | Registruje časovou lhůtu, po které se automaticky vypne motor kopírky. Jestliže nastavíte lhůtu na 0 sekund, motor se vypne okamžitě po ukončení kopírování.   | 0/5/10/15/30 sekund<br>(10 sekund*)  | 6-6<br>6-9 |   |   |   |   |   |   |   |   |   |   |   |   |   |   |   |            |
| F20 | Automatický výmaz                      | Určuje, zda-li po ukončení kopírování bude kopírka po nastavené době vrácena zpět automaticky do základního nastavení (str. 2-5).                              | ON*<br>OFF   | 6-6<br>6-7 |   |   |   |   |   |   |   |   |   |   |   |   |   |   |   |            |

| Kód | Funkce  | Popis  | Hodnoty pro výběr  | Strana      |
|-----|---|--|--|-------------|
| F21 | Vypínání kopírky (off)                                      | Určuje zda-li bude stroj automaticky vypnut po uplynutí stanovené doby (str. 4-7).<br>Jestliže off režim nějakým způsobem narušuje Vaše kopírovací operace, vypněte tuto funkci.<br>Doporučuje se nastavit dlouhý interval před vypnutím stroje. | ON*<br>OFF   | 6-6<br>6-7  |
| F22 | Časový limit pro automatický výmaz                          | Po uplynutí této doby od ukončení kopírování dojde k automatickému výmazu nastavených funkcí (str. 2-5).   | 10 – 270 sekund<br>(90 sekund*)                          | 6-6<br>6-9  |
| F23 | Časový limit pro úsporný režim                              | Po uplynutí této doby od ukončení kopírování vstoupí kopírka automaticky do úsporného režimu (str. 4-6).   | 1/5/15/30/45/60/90/<br>120/180/240 minut<br>(15 min.*)   | 6-6<br>6-9  |
| F24 | Časový limit pro vypnutí stroje (off)                       | Po uplynutí této doby od ukončení kopírování se stroj automaticky vypne (str. 4-7). Když je off režimu vypnut, tato funkce se neobjevuje.<br>Doporučuje se nastavení delší doby, jestliže stroj používáte často.                                 | 15/30/45/60/90/120/<br>180/240 minut<br>(30 minut*)      | 6-6<br>6-9  |
| F25 | Alarm   | Určuje, zda-li bude znít při výskytu chyb, apod. varovný signál.   | ON<br>OFF*   | 6-6<br>6-7  |
| F26 | Posunutí okraje pro originály podávané z dokument procesoru | Upravuje umístění kopírovaného obrazu mimo střed (kupředu nebo dozadu).<br>Jestliže není nainstalován dokument procesor, tato funkce se nenabízí.  | -32 – 32<br>(Každý krok posunu o odpovídá délce 0.3 mm.) | 6-6<br>6-11 |

| <b>Kód</b> | <b>Funkce</b>   | <b>Popis</b>  | <b>Hodnoty pro výběr</b>  | <b>Strana</b> |
|------------|---|---|---------------------------|---------------|
| F27        | Asymetrický posun papíru z horního zásobníku                          | Úprava pro tisk mimo střed z podavače.  | -1.0 – 3.0 mm             | 6-6<br>6-8    |
| F28        | Asymetrický posun papíru z podavače (volitelné zařízení)              | Úprava pro tisk mimo střed z kazety.<br>Není-li podavač nainstalovaný, tato funkce se nenabízí.                                     | -1.0 – 3.0 mm             | 6-6<br>6-8    |
| F29        | Asymetrický posun papíru z bočního podavače                           | Úprava pro tisk mimo střed z bočního podavače.  | -1.0 – 3.0 mm             | 6-6<br>6-8    |
| F30        | Asymetrický posun originálu z dokument procesoru (volitelné zařízení) | Nastavuje šikmé podání originálů z dokument procesoru.<br>Jestliže není nainstalovaný dokument procesor, tato funkce se neobjevuje. | -6.6 – 6.6 mm             | 6-6<br>6-10   |
| F31        | Nastavení šíře formátu folio  | Ukládá šířku formátu folio.   | 200 – 216 mm<br>(210 mm*) | 6-6<br>6-9    |
| F32        | Zpráva o krytí toneru   | Vytiskne report, kolik bylo zhotoveno kopií a průměrné množství použitého toneru.   | ---                       | 6-6           |

## Přístup a změna pokročilého nastavení

### POZNÁMKA

- Jestliže chcete přistoupit k funkci „F10“, postupte přímo ke kroku 20. Jestliže chcete přistoupit k „F26“, postupte rovnou ke kroku 28.

1. Stiskněte obě tlačítka expozice minimálně po dobu 3 sekund. Položky s čísly funkcí (F01 – F32) se budou objevovat na displeji.

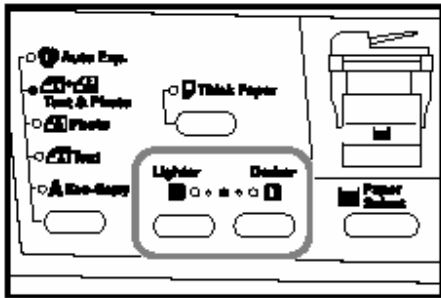

2. Čísla funkcí se změní pokaždé, jakmile stisknete tlačítko počtu kopií/zoomu (+) nebo (-). Dle tabulek na straně 6-1 až 6-5 vyberte číslo funkce (F01 – F32), kterou si přejete nastavit.

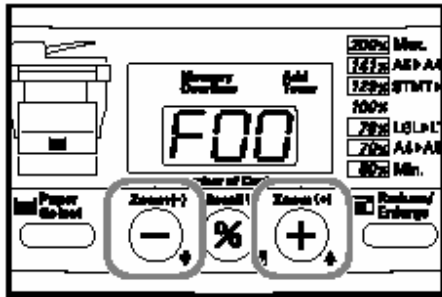

3. Stiskněte tlačítko vyvolání %/enter.

Jestliže vyberete položku F01 nebo F32, vytiskne se požadovaná zpráva a přikročte ke kroku 4.

Jestliže vyberete položku F11, F20, F21 nebo F25 postupte ke kroku 5.

Jestliže vyberete položku F15, přikročte ke kroku 7.

Jestliže vyberete položku F16, postupte rovnou ke kroku 9.

Jestliže vyberete položku F27, F28 nebo F29, pokračujte krokem 11.

Jestliže vyberete položku F31, přikročte ke kroku 15.

Jestliže vyberete jakoukoliv jinou položku než výše uvedenou, postupte přímo ke kroku 17.

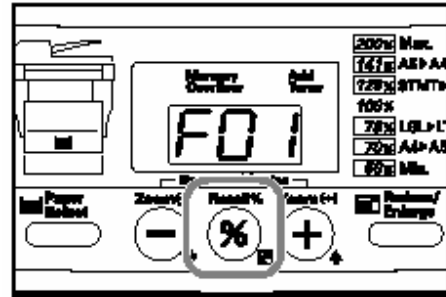

4. Jakmile se vytiskne zpráva, displej se vrátí do kroku 2. Jakmile ukončíte vstup k položkám, postupte ke kroku 19.

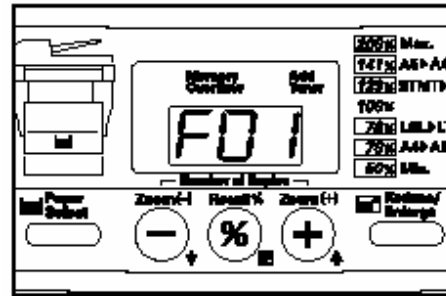

### POZNÁMKA

- Jestliže se chystáte tisknout zprávu, ujistěte se, že je v kazetě nebo bočním podavači založen papír A4.



8. Stiskněte tlačítko vyvolání%/enter. Displej se vrátí do bodu 2. Jakmile budete hotovi s nastavováním, postupte ke kroku 19.

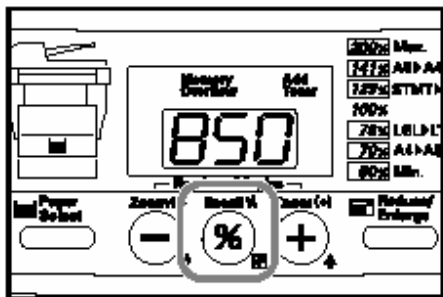

9. Stiskněte tlačítko počtu kopií/zoom (+) nebo (-) a vyberte kopírovací limit (1-99). (F16)

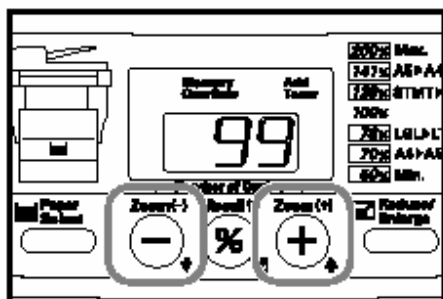

10. Stiskněte tlačítko vyvolání%/enter. Displej se vrátí do kroku 2. Jakmile ukončíte nastavování, přistupte ke kroku 19.

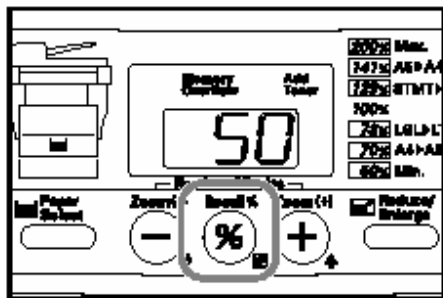

11. Stiskněte tlačítko start. Vytiskne se šablona znázorněná na obrázku.

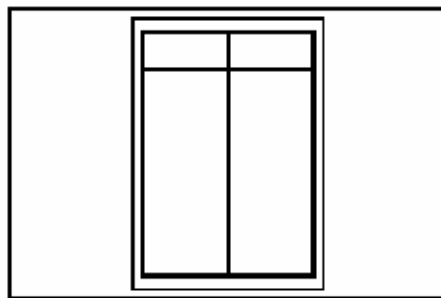

**POZNÁMKA**

- Ujistěte se, že v kazetě nebo v bočním podavači je papír formátu A4.

12. Přeložte vytištěný list uprostřed a porovnejte skutečný střed s vytištěnou středovou čarou.

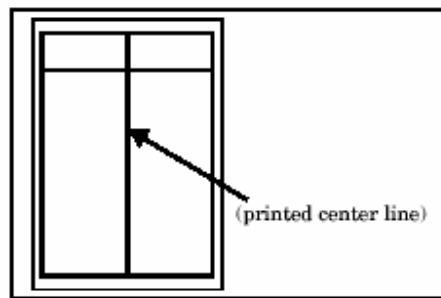

13. Jestliže je výsledek jako na obrázku (1), zvyšte nastavení. Jestliže je výsledek jako na obrázku (2), zmenšete nastavení.

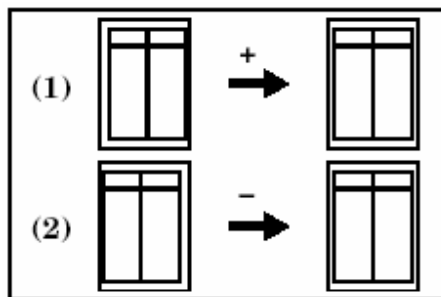

**POZNÁMKA**

- Každá desetina (0.1), o kterou zvýšíte nastavení, posune obraz o 0.1 mm doleva.

14. Stiskněte tlačítko vyvolání%/enter. Jestliže jste ukončili nastavování, stiskněte tlačítko strop/výmaz. Displej se vrátí do kroku 2. Postupte ke kroku 19.

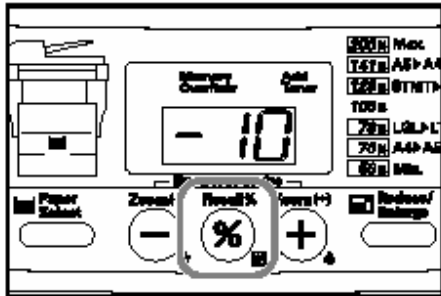

17. Vybrané nastavení se změní pokaždé, když stisknete tlačítko počtu kopií/zoomu (+) nebo (-). Dle tabulek na straně 1-6 až 6-6 vyberte číslo funkce, kterou si přejete nastavit. (F02-F010, F12-F14, F17-F19, F22-F24)

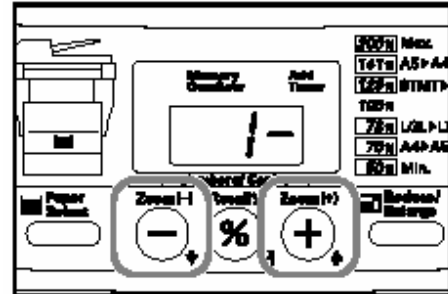

15. Stiskněte tlačítko počtu kopií/zoom (+) nebo (-) a nastavte šířku formátu folio (200 – 216 mm). (F31)

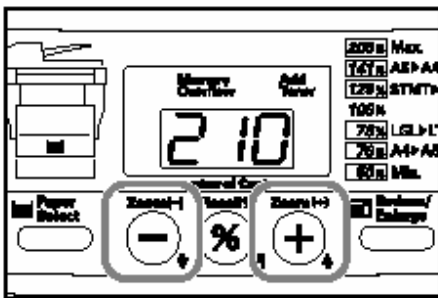

18. Stiskněte tlačítko vyvolání%/enter. Operační panel se vrátí do nastavení v kroku 2. Pro ukončení přikročte k následujícímu kroku 19.

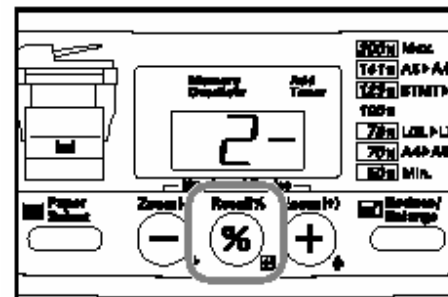

16. Stiskněte tlačítko vyvolání%/enter. Operační panel se vrátí do kroku 2. Pro ukončení přikročte ke kroku 19.

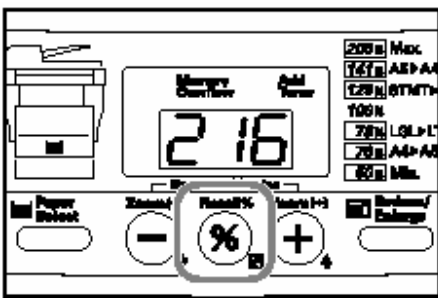

19. Stiskněte tlačítko výmazu/energie. Kopírka se vrátí do připraveného stavu ke kopírování.

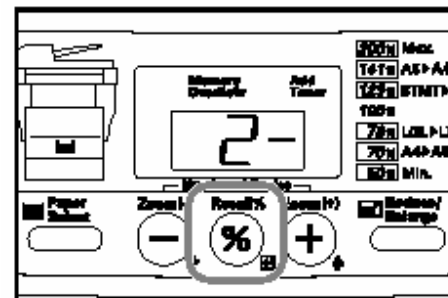

20. Před vykonáním procesu nastavování, je nezbytné použít dokument procesoru při běžném kopírování pro zjištění, jak moc jsou originály posunuté.

21. Založte originál do dokument procesoru dle obrázku a zkopírujte.

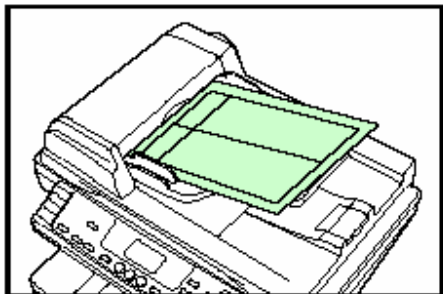

22. Odvolejte se na krok 1 a 2 a získáte přístup k nastavení F30.

23. Stiskněte tlačítko vyvolání%/enter.

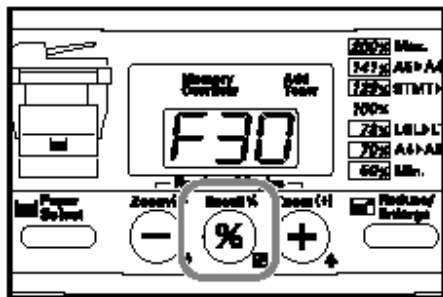

24. Přehněte vytištěný list (z kroku 21.) uprostřed a porovnejte s výtiskem s vytištěnou středovou čarou.

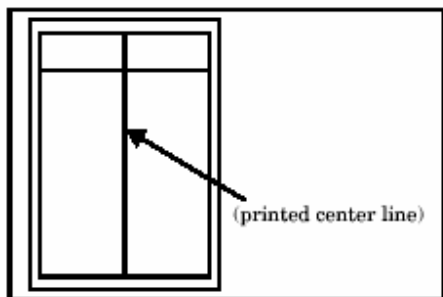

25. Jestliže je výsledek podobný ukázce (1), zvětšete nastavení. Jestliže je výsledek jako na ukázce (2), zmenšete nastavení.

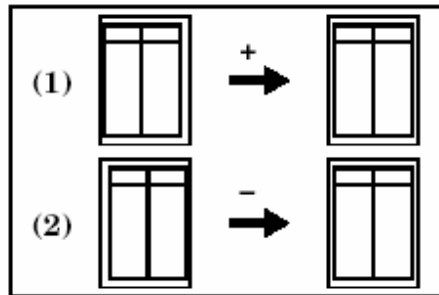

**POZNÁMKA**

- Každá desetina (0.1) zvětšení posune obraz o 0.1 mm doprava.

26. Stiskněte tlačítko vyvolání%/enter. Ovládací panel se vrátí do kroku 2.

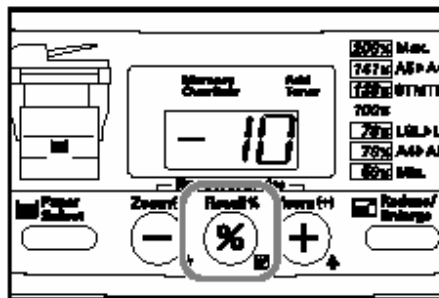

27. Stiskněte tlačítko výmazu/energie. Stroj se vrátí do připraveného stavu ke kopírování.

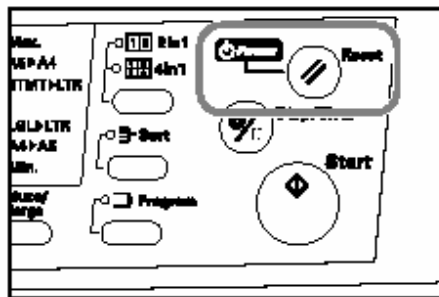

**POZNÁMKA**

- Použijte dokument procesoru k vytištění další kopie, jestliže je potřebná další úprava, opakujte kroky 22 až 27.

28. Před vykonáním postupu nastavování je nezbytné použít dokument procesoru k vytištění kopie ke zjištění posunu, který je prováděn.

29. Vyberte standardní kopírovací režim a vložte originál do dokumentu procesoru dle obrázku.

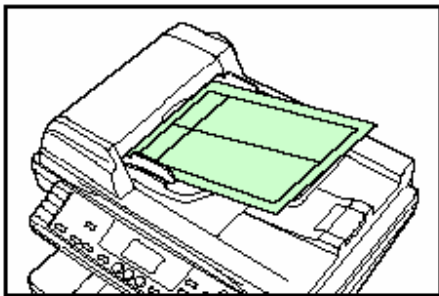

30. Odvolajte se na krok 1 a 2 a získajte prístup k nastavení F26.

31. Stiskněte tlačítko vyvolání%/enter.

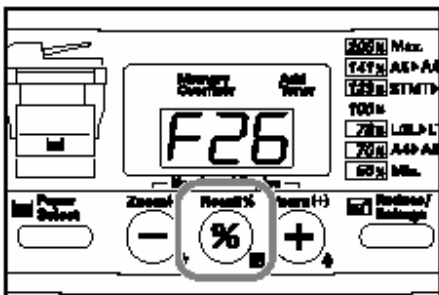

32. Urovnejte na sebe originál a kopii pro ověření směru a míry posunu. Jestliže se výsledek shoduje s ukázkou (1), zvyšte nastavení. Jestliže je výsledek podobný ukázce (2), zmenšete nastavení.

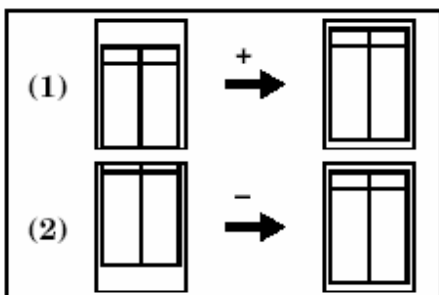

**POZNÁMKA**

- Je možné změnit nastavení na jakékoliv číslo mezi -32 až 32. Každý krok odpovídá posunu o rozměru 0.3 mm.

33. Stiskněte tlačítko vyvolání%/enter. Ovládací panel se vrátí do nastavení v kroku 2.

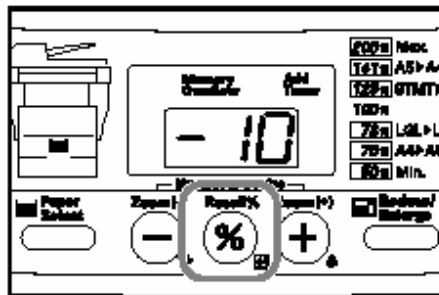

34. Stiskněte tlačítko výmaz/energie. Kopírka se vrátí do připraveného stavu ke kopírování.

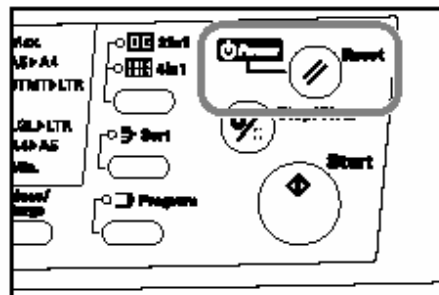

**POZNÁMKA**

- Použijte dokument procesoru ke zhotovení další kopie, je-li to nezbytné, opakujte kroky 30 až 34.



# KAPITOLA 7 Volitelné příslušenství

## Dokument procesor

Automaticky podává a skenuje vícenásobné originály.

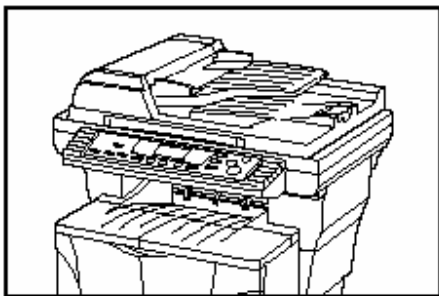

### Vhodné originály

- Používejte pouze jednotlivé listy
- Gramáž papíru: 50-120 g/m<sup>2</sup>
- Rozměry: A4-A5R a folio (metrická soustava)
- 50-120 g/m<sup>2</sup> Kapacita podavače: 50 listů (50-80 g/m<sup>2</sup>)

### Nevhodné originály

Následující dokumenty nepoužívejte v dokument procesoru:  
(Perforované předlohy vkládejte do podavače neproděrovanou stranou.)

- OHP film nebo jiné transparentní fólie
- Měkké originály jako je uhlový papír, zvrásněné nebo stočené originály
- Originály nestejnomyšerného tvaru, vlhké originály, předlohy obsahující lepidlo nebo lepící pásku
- Originály spojené svorkami (V případě nutnosti použít tyto originály v dokument procesoru, odstraňte svorky a zvrásněný povrch uhladte, přesto výsledek nemusí být úspěšný.)
- Předlohy s vystřiženými úseky nebo s kluzkým povrchem
- Originály s nezaschlou korekční barvou
- Předlohy s ohyby (V případě nutnosti použít tyto originály v dokument procesoru, ohyby uhladte, přesto výsledek nemusí být zcela úspěšný.)

---

### DŮLEŽITÉ

- Před transportem stroje se ujistěte, že je dokument procesor zavřený.
- 

### Názvy částí

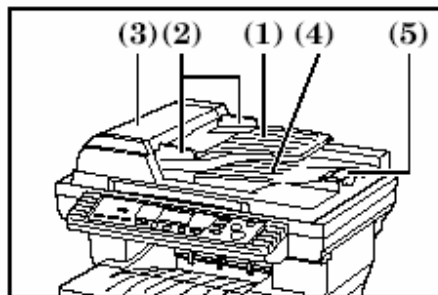

- (1) Deska na originály  
(Sem vložte originály, které chcete zkopírovat.)
- (2) Vodící lišty originálů  
(Nastavte vodítka dle šířky originálu.)
- (3) Levý kryt  
(Kryt otevřete, zasekne-li se v podavači originál.)
- (4) Odkládací deska zpracovaných originálů  
(Sem vyjíždí a hromadí se již zkopírované předlohy.)
- (5) Rozšíření odkládací desky  
(Otevřete, kopírujete-li dlouhé předlohy.)

### Vložení originálů do dokument procesoru

1. Nastavte vodící lišty tak, aby odpovídaly šířce originálu.

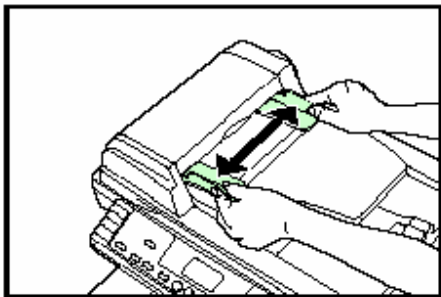

---

#### DŮLEŽITÉ

- Před vložením nových originálů, odejměte již zkopírované originály z odkládací desky.
  - Před vložením originály provětrejte, aby nebyly slepené.
- 

2. Umístěte originály co nejdále do podavače tištěnou stranou nahoru.

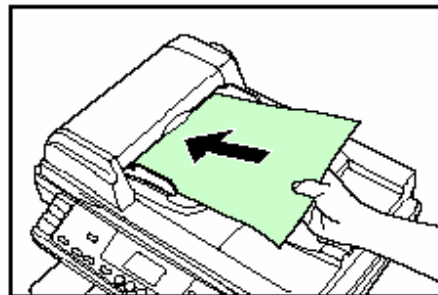

---

#### DŮLEŽITÉ

- Do podavače vložte pouze tolik originálů, aby nepřevyšovaly úroveň vodítek.

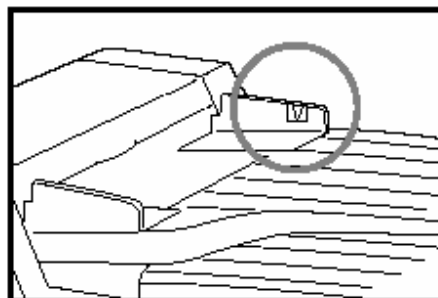

- Aby Vám nespadly dlouhé originály, otevřete rozšíření odkládací desky.



### Vložení originálů na předlohové sklo

Jestliže potřebujete kopírovat originály, které není možno vložit do dokument procesoru (knihy, časopisy, atd.), zvedněte dokument procesor a položte originály přímo na sklo.

1. Zvedněte dokument procesor

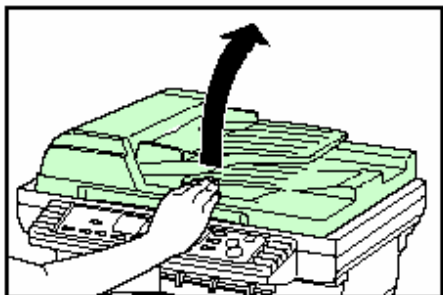

---

#### DŮLEŽITÉ

- Před zvednutím dokument procesoru z něj odejměte veškeré originály, aby neupadly.
- 

2. Položte originály na předlohové sklo potíštěnou stranou dolů, tak aby byly zarovnány s levým horním rohem skla.

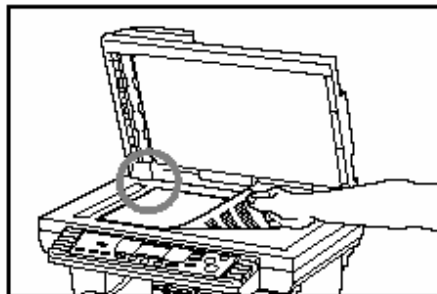

3. Položte zpět dokument procesor.

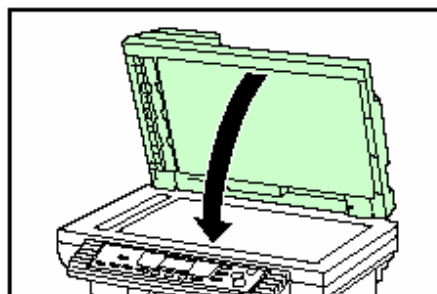

---

#### DŮLEŽITÉ

- Nepokládejte dokument procesor pod nepatřičným tlakem, aby nedošlo k poškození předlohového skla.
- 

---

#### POZNÁMKA

- Na kopiích kolem okrajů a uprostřed se mohou objevit stíny, kopírujete-li vícestránkové dokument (knihy, apod.).
- 



#### VÝSTRAHA

Nenechávejte dokument procesor otevřený, hrozí nebezpečí úrazu.

### **Podavač papíru**

Ke kopírce může být přidán navíc extra zásobník papíru pod zásobník patřící ke stroji.

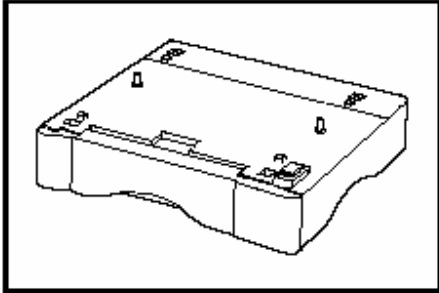

---

#### **DŮLEŽITÉ**

- Jestliže je volitelný podavač papíru nainstalovaný ke stroji, vždy jej před transportem kopírky oddělte.
- 

### **Rozšíření paměti**

Paměť ve Vaší kopírce je možné rozšířit. Přidání paměti rozšíří počet originálů naskenovatelných najednou. Rozšíření o 64MB a o 128MB je efektivní zejména, kopírujete-li originály obsahující obrázky.

| Paměť  | Množství naskenovaných originálů (A4, 6% krytí) |
|--------|---|
| 16 MB  | 125 listů                                       |
| 32 MB  | 220 listů                                       |
| 64 MB  | 250 listů                                       |
| 128 MB | 250 listů                                       |

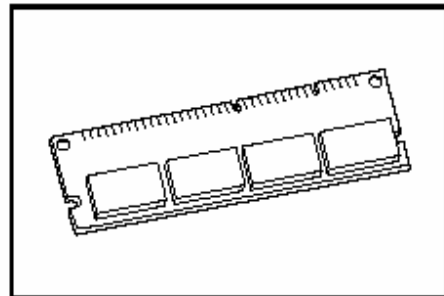

# KAPITOLA 8 Řešení problémů

## Zprávy na displeji

Jestliže se při kopírování objeví na displeji následující zpráva, postupujte popsáním způsobem pro odstranění závady.

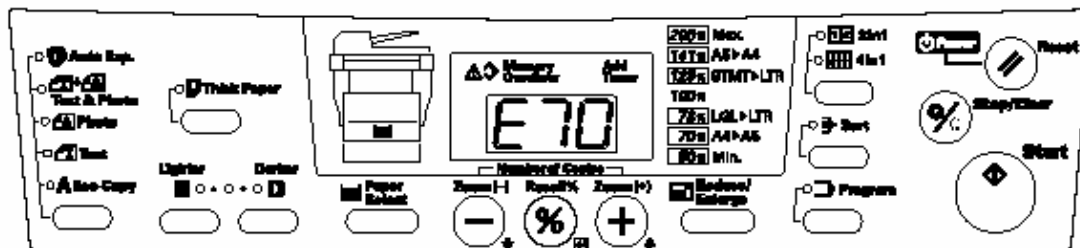

| Zpráva | Opatření   | Strana |
|--------|--|--------|
| E07    | Nastavená šířka papíru se odchyluje od použitého papíru. Srovnajte nastavení šířky papíru s použitým papírem. Abyste vymazali hlášení na displeji, vytáhněte zásobník, kterého se zpráva týká, ven a zasuňte jej zpět. | 3-1    |
| E11    | Jako zdroj papíru byl vybrán podavač papíru (dolní zásobník), který není řádně vložen. Opatrně zatlačte zásobník do stroje.  | ---    |
| E12    | Chtěli jste vytisknout report, ale ve stroji není papír formátu A4. Stiskněte tlačítko výběr papíru pro výběr zdroje a stiskněte start.  | ---    |
| E31    | Množství spotřebovaného toneru dosáhlo přijatelného limitu. Kontaktujte Vašeho servisního partnera.  | ---    |
| E32    | Nádoba s tonerem není ve stroji. Vložte toner.   | 9-2    |
| E70    | V dokument procesoru zůstaly originály. Originály odejměte.  | ---    |
| E71    | Nebyly zkopírovány všechny originály. Položte opět všechny vyšlé originály ještě jednou na podávací stůl pro originály a zkopírujte je znovu.  | ---    |

| Zpráva                        | Opatření  | Strana |
|-------------------------------|---|--------|
| E72                           | Originály pro novou práci byly vloženy do dokument procesoru během kopírování z předlohového skla v režimu 2v1, 4v1 nebo v režimu třídění.<br>Vyměňte originály z dokument procesoru, jakmile bude ukončeno kopírování v režimu 2v1, 4v1 nebo v režimu třídění, vložte je znovu na předlohové sklo a zkopírujte znovu.                    | ---    |
| E90                           | Paměť je plná.<br>-Ke kopírování již naskenovaných dokumentů stiskněte tlačítko vyvolání%/enter. Jakmile kopírování skončí, vložte znovu originály, které nebyly zkopírovány a stiskněte start.<br>- Ke spuštění procedury kopírování znovu stiskněte tlačítko stop/výmaz, založte nižší počet originálů a zkuste kopírovat ještě jednou. | ---    |
| OP                            | Vrchní přední kryt nebo přední kryt je otevřen.<br>Opatrně kryt zavřete.  | ---    |
| OP1                           | Levý kryt dokument procesoru je otevřen.<br>Opatrně kryt zavřete.   | ---    |
| J a číslo                     | Papír je zaseknutý ve stroji.<br>Zaseknutý papír odstraňte, viz. str.8-3.   | 8-3    |
| Svítlí indikátor toneru       | Zásoba toneru je nízká.<br>Kopírování je stále možné po určitou dobu. Vyměňte nádobu s tonerem co nejdříve.   | 9-2    |
| Svítlí indikátor toneru a E33 | Toner došel, kopírování už není možné.<br>Vyměňte nádobu s tonerem.   | 9-2    |
| C a číslo                     | Vypněte hlavní vypínač OFF (O) a znovu zapněte ON (I).<br>Jestliže chybová hláška nezmizí, zaznamenejte si číslo chyby.<br>Vypněte kopírku OFF (O), vytáhněte síťový kabel a kontaktujte Vašeho servisního partnera.  | ---    |
| A a číslo                     | Vypněte hlavní vypínač OFF (O) a znovu zapněte ON (I).<br>Jestliže chybová hláška nezmizí, zaznamenejte si číslo chyby.<br>Vypněte kopírku OFF (O), vytáhněte síťový kabel a kontaktujte Vašeho servisního partnera.  | ---    |



## Postup při odstraňování zaseknutého papíru

### Zaseknutý papír ve stroji

#### POZNÁMKA

- Jestliže jsou na odkladači již nějaké vyhotovené kopie, odejměte je před odstraňováním zaseknutého papíru.

1. Otevřete vrchní přední kryt.

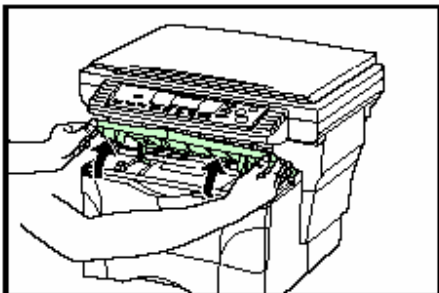

2. Otevřete přední kryt

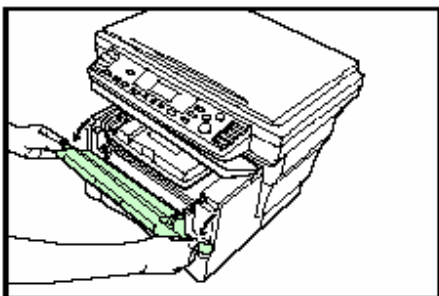

3. Vyndejte procesní jednotku ze stroje

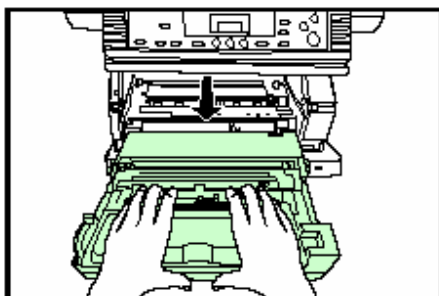

4. Jestliže vidíte kraj papíru, vytáhněte jej směrem k sobě. Jestliže papír není viditelný, postupujte dle návodu na odstranění papíru z kazety. Jestliže papír byl vtažen zezadu do stroje a není vidět, postupujte dle návodu na odstranění papíru z výstupu kopírky.

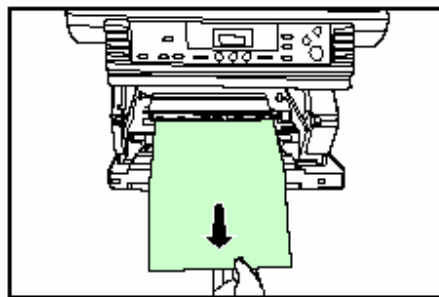

5. Vložte procesní jednotku do stroje tak, že hřeby po obou stranách zapadnou do vodících lišt a zatlačte jednotku zpět do stroje.

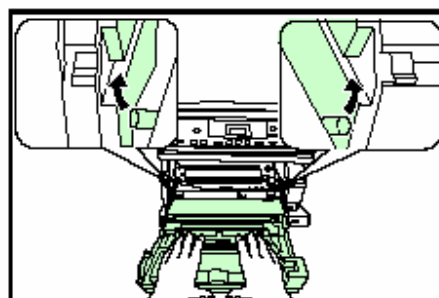

6. Zavřete přední kryt.

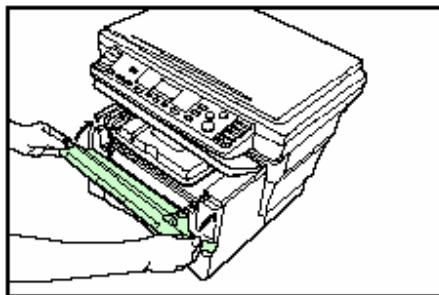

7. Zavřete vrchní přední kryt.

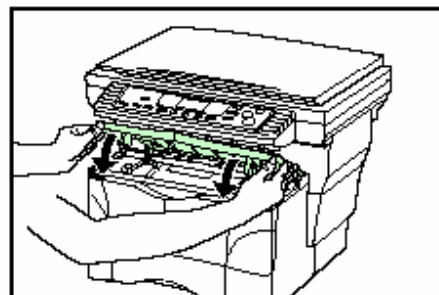

### Zaseknutý papír v kazetě

1. Vytáhněte zásobník, který byl použit.

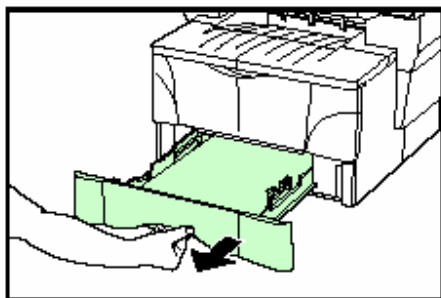

2. Vyměňte zaseknutý papír.

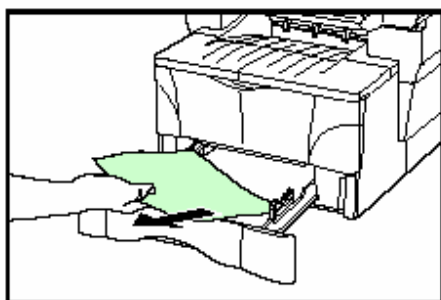

---

### POZNÁMKA

- Jestliže je papír zaseknutý ve volitelném podavači papíru (spodní zásobník), postup odstraňování je shodný.

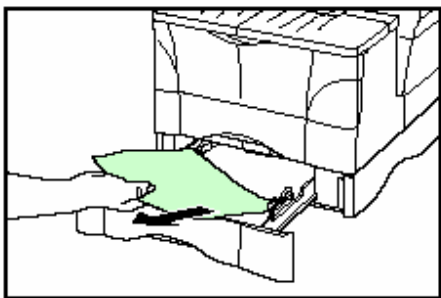

3. Zatlačte zásobník opatrně zpět.

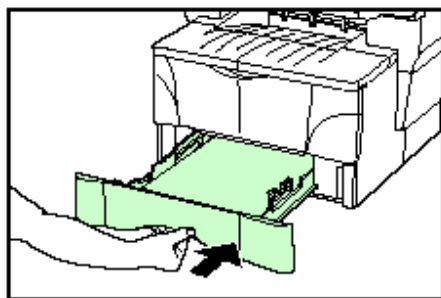

4. Otevřete a zase zavřete vrchní přední kryt. Chybová hláška zmizí.

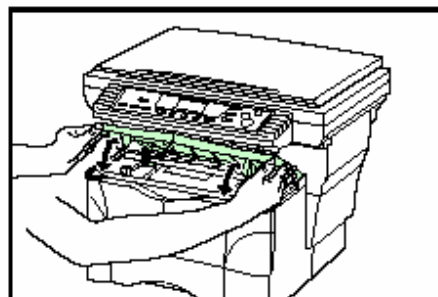

### Zaseknutý papír ve výstupní části

1. Otevřete výstupní odkladač face-up.

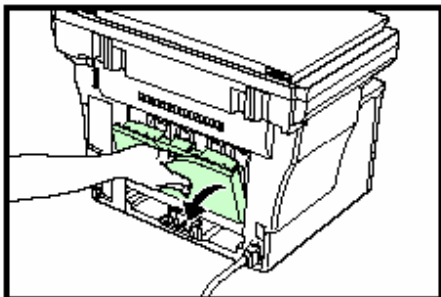

2. Odstraňte zaseknutý papír.

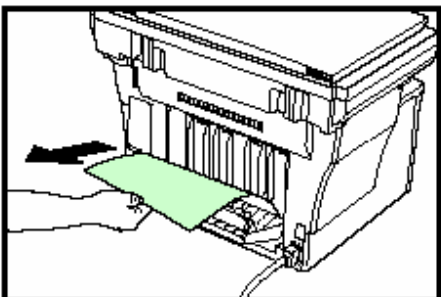

4. Otevřete a zase zavřete vrchní přední kryt. Chybová hláška zmizí.

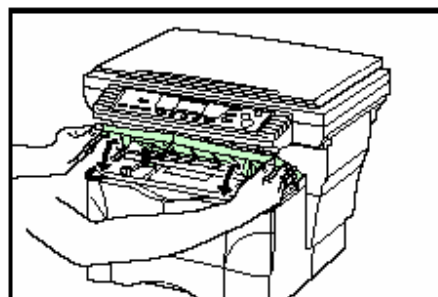

### VAROVÁNÍ

Fixační jednotka ve stroji je extrémně horká.  
Buďte velice obezřetní, hrozí nebezpečí popálení.

3. Zavřete výstupní odkladač face-up.

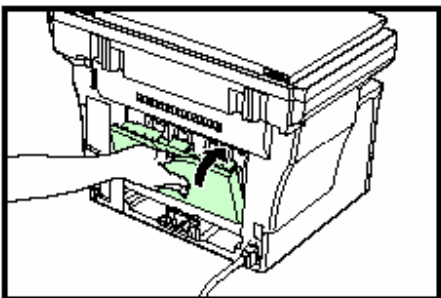

### Zaseknutý papír ve vícenásobném bočním podavači

1. Vyměňte všechny papíry z bočního podavače.

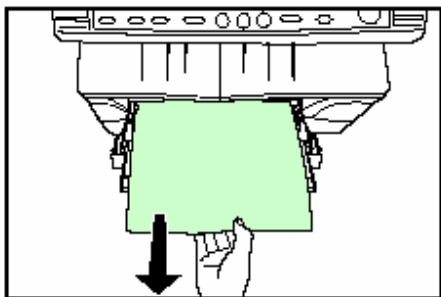

2. Otevřete a zase zavřete vrchní přední kryt. Chybová hláška zmizí.

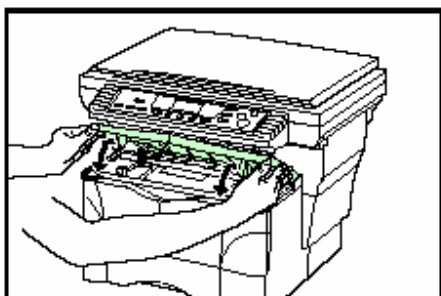

3. Vložte znovu papír do bočního podavače

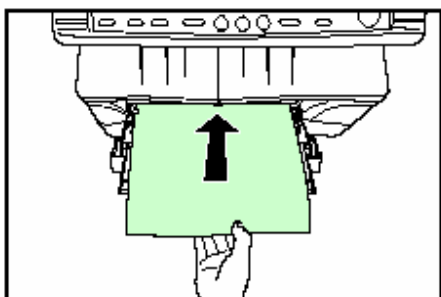

### Zaseknutý originál v dokument procesoru

1. Vyměňte všechny originály z podavače.

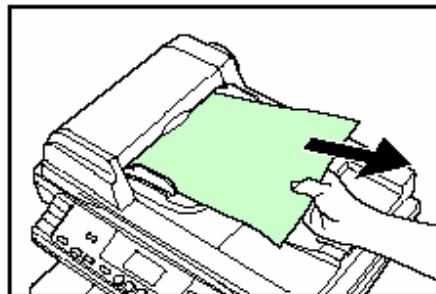

2. Otevřete levý kryt dokument procesoru.

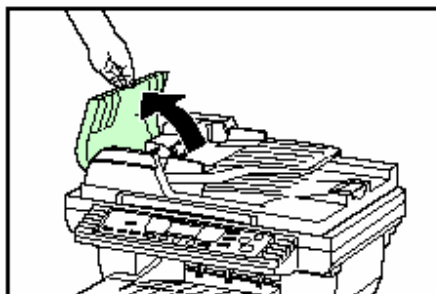

3. Odstraňte zaseknutý originál. Jestliže se originál zasekl a je obtížné jej vyndat, pokračujte dalším krokem.

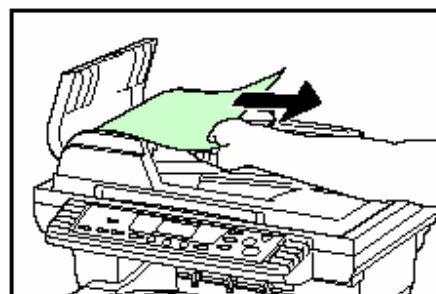

4. Otevřete dokument procesor.

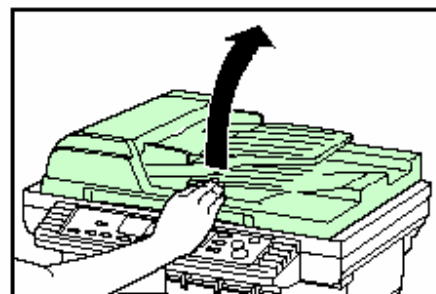

5. Odstraňte originál.

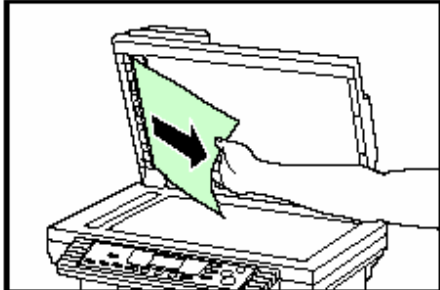

6. Zavřete dokument procesor.

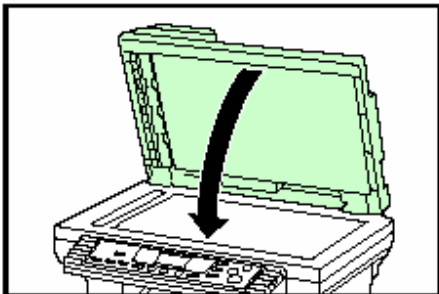

7. Vložte originály znovu.

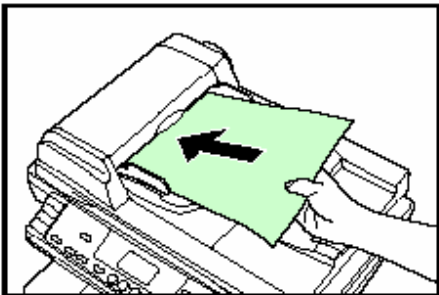

## Řešení dalších nesází

Když nastane porucha, proveďte odpovídající přezkoušení a podnikněte opatření k odstranění příčiny. Když porucha přetrvává, kontaktujte Vašeho servisního partnera.

| Porucha   | Přezkoušení  | Opatření  | Strana |
|---|--|---|--------|
| Při zapnutí hlavního vypínače nesvítí žádný indikátor v obslužném poli. | Je síťová zástrčka v zásuvce?                                  | Zasuňte zástrčku do zásuvky.  | ---    |
| Po stisknutí tlačítka Start nevystoupí žádné kopie.                     | Zobrazuje se nějaké hlášení na ovládacím panelu?               | Proveďte patřičné opatření.   | 8-1    |
| Kopie vystupují prázdné.  | Byl správně položen originál?                                  | Na předlohové sklo musí být originály položeny potištěnou stranou dolů.                             | 4-2    |
|   |  | Při podání originálů pomocí dokument procesoru musí být originál položen potištěnou stranou nahoru. | 7-2    |
| Kopie jsou příliš světlé.   | Nachází se kopírka v automatickém režimu expozice?             | K celkovému vyrovnání osvitů změňte standardní nastavení pro automatický osvit.                     | 6-1    |
|   | Nachází se kopírka v režimu „Foto“, „Text a Foto“ nebo „Text“? | Nastavte vhodně osvit pomocí tlačítek pro nastavení osvitů.   | 4-2    |
|   |  | K celkovému vyrovnání osvitů změňte standardní nastavení pro příslušný režim.                       | 6-1    |
|   | Je nastaven eko režim?   | Nastavte jiné nastavení osvitů, než je eko režim.   | 4-1    |
|   | Svítí indikátor nedostatku toneru?                             | Nahraďte nádobu s tonerem novou.  | 9-2    |
| Není papír vlhký?   | Vyměňte papír.   | 3-1   |        |
| Kopie jsou příliš tmavé.  | Nachází se kopírka v automatickém osvitovém režimu?            | V celkovém vyrovnání osvitů změňte standardní nastavení pro automatický osvit.                      | 6-1    |
|   | Nachází se kopírka v režimu „Foto“, „Text a foto“ nebo „Text“? | Nastavte vhodně osvit pomocí tlačítek pro nastavení osvitů.   | 4-2    |
|   |  | K vyrovnání osvitů celkově, změňte standardní nastavení pro příslušný režim.                        | 6-1    |
| Kopie jsou flekaté.   | Je předlohové sklo nebo dokument procesor špinavý?             | Vyčistěte sklo.   | 9-1    |
|   |  | Vyjměte procesní jednotku a vyčistěte dle návodu.   | 9-4    |

| Porucha   | Přezkoušení  | Opatření   | Strana     |
|---|--|--|------------|
| Kopie obsahují svislé černé nebo bílé pruhy.                              | Je čistič ve správné pozici (označeno jako „CLEANER HOME POSITION“)? | Vyjměte procesní jednotku a vraťte charger do správné pozice.                                      | 9-4        |
|   | Jestliže používáte dokument procesor, je skleněný výřez špinavý?     | Vyčistěte skleněný výřez. Můžete též použít funkce opravy černých čar.                             | 6-2<br>9-1 |
| Obraz kopie je šikmý.   | Byl originál správně vložen?   | Při položení originálu na sklo srovnejte jeden z jeho rohů s horním levým rohem předlohového skla. | 4-2        |
|   |  | Při položení originálu do dokument procesoru vyrovnejte vodící lišty s šíří originálu.             | 7-2        |
| Často uvízne papír.   | Byl papír správně vložen do kazety?                                  | Vložte papír správně.  | 3-1        |
|   | Není papír zvlněný, přehnutý nebo pokrčený?                          | Nahradte papír novým.  | ---        |
|   | Je v kopírce zaseknutý papír? Nezůstaly ve stroji útržky papíru?     | Dle návodu papír odstraňte.  | 8-3        |
|   | Odpovídá formát papíru který používáte, zaregistrovanému formátu?    | Ujistěte se, že je zaregistrovaný správný formát papíru.   | 3-1        |
| Indikátor doplnění toneru svítí, přestože jste vyměnili nádobu s tonerem? | Protřepali jste nádobu s novým tonerem?                              | Několikrát nádobu protřepejte.   | ---        |

# KAPITOLA 9 Údržba a informace

## Čištění stroje



### VAROVÁNÍ

Pro Vaši bezpečnost vždy vyjměte síťový kabel ze zásuvky dříve, než začnete čistit stroj.

Otevřete kryt originálu a otřete sklo měkkou látkou navlhčenou alkoholem nebo mírným čisticím prostředkem.

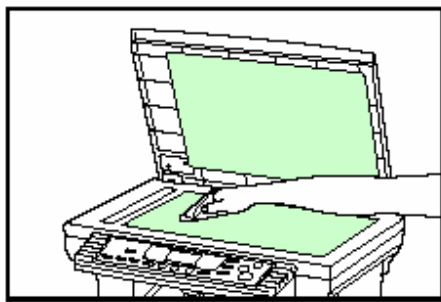

### DŮLEŽITÉ

- Nikdy nepoužívejte ředidlo nebo organické rozpouštědlo.

Jestliže je ke stroji nainstalovaný dokument procesor, zvedněte jej a očistěte stejným způsobem.

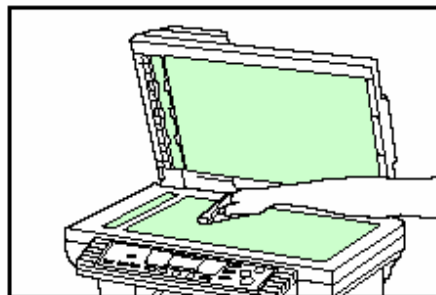

### DŮLEŽITÉ

- Nikdy nepoužívejte ředidlo nebo organické rozpouštědlo.
- Jestliže se objevují na kopiích černé čáry, je špinavá skleněná drážka (a), očistěte ji suchou měkkou látkou nebo zvlhčenou alkoholem.
- Nikdy nepoužívejte vodu, ředidlo nebo jiné organické rozpouštědlo k čištění drážky.

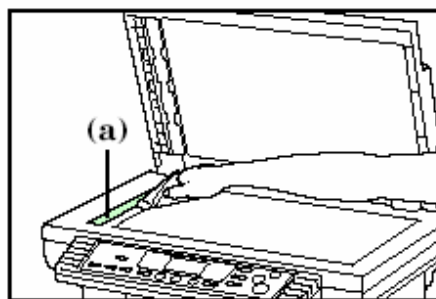

## Výměna tonerové nádoby

Když toner dochází, rozsvítí se indikátor toneru. Jestliže budete pokračovat v kopírování, objeví se po určité době hláška na displeji „E33“ a kopírování se zastaví.

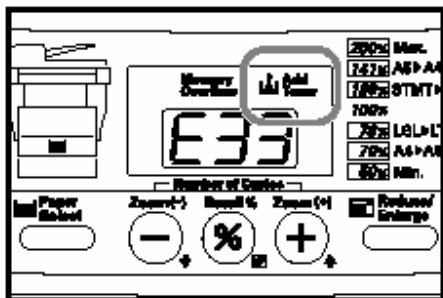

 **VAROVÁNÍ**  
Nikdy se nepokoušejte spálit tonerovou nádobku.  
Hrozí nebezpečí vzplanutí do jisker.

---

 **VAROVÁNÍ**  
Nikdy neotvírejte násilím tonerovou nádobu a nepokoušejte se nádobu od toneru zničit.

1. Otevřete horní přední kryt.

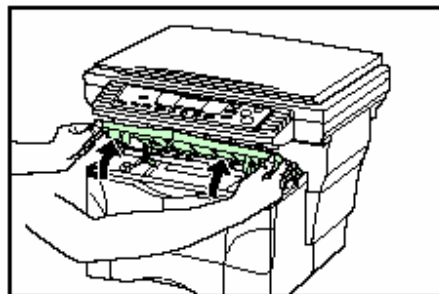

2. Otevřete přední kryt.

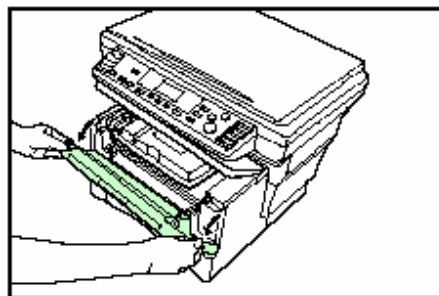

3. Vytáhněte procesní jednotku ze stroje.

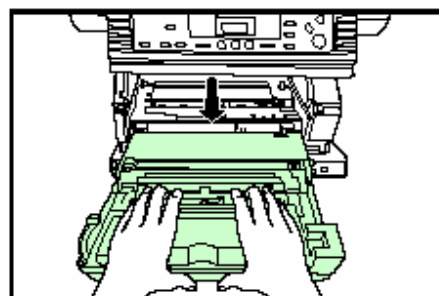

---

### DŮLEŽITÉ

- Položte procesní jednotku na čistou vodorovnou plochu.
  - Válec v procesní jednotce je citlivý na světlo. Nikdy nevystavujte válec běžnému osvětlení kanceláře na více než 5 minut.
  - Procesní jednotku nepokládejte blízko kraje plochy.
-

4. Stiskněte zámek páky směrem k sobě do polohy označené „UNLOCK“, poté zatlačte uvolňující páku tonerové nádoby doprava dle obrázku (→).

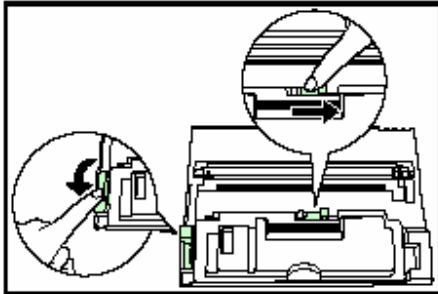

6. Protřepejte novou tonerovou nádobu 5-6x ve vodorovné poloze, aby byl toner uvnitř nádoby rovnoměrně rozložen.

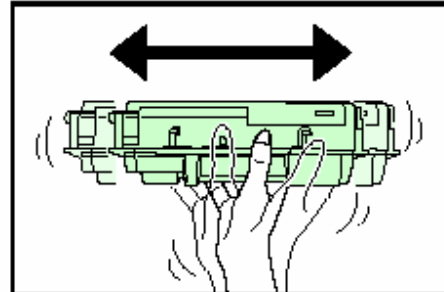

5. Opatrně vyjměte starou tonerovou nádobu a vložte ji do plastového pytle.

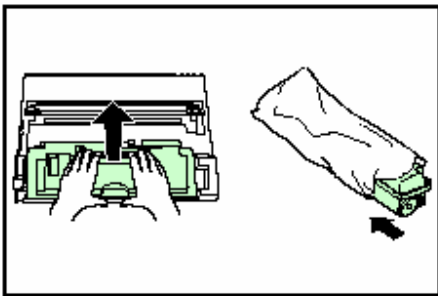

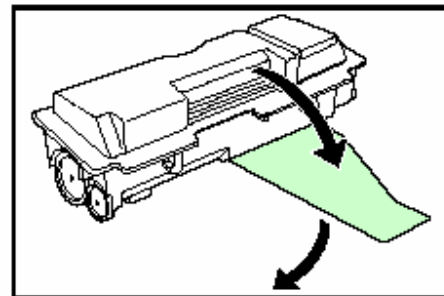

7. Odstraňte oranžovou ochrannou nálepku.

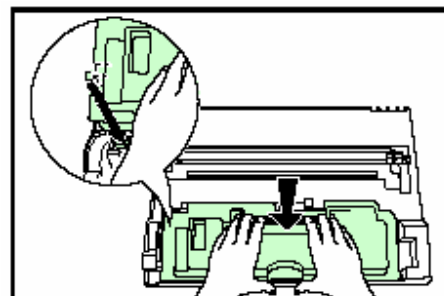

8. Vložte novou nádobu s tonerem do procesní jednotky.



|  |
|--|
|  <b>VAROVÁNÍ</b><br>Nikdy se nepokoušejte spálit tonerovou nádobku.<br>Hrozí nebezpečí vzplanutí do jisker. |
|  <b>VAROVÁNÍ</b><br>Nikdy neotvírejte násilím tonerovou nádobu a nepokoušejte se nádobu od toneru zničit.   |

9. Držte procesní jednotku a zatlačte do ní tonerovou nádobu tlakem na označená místa „PUSH HERE“, dokud nezaklapne.

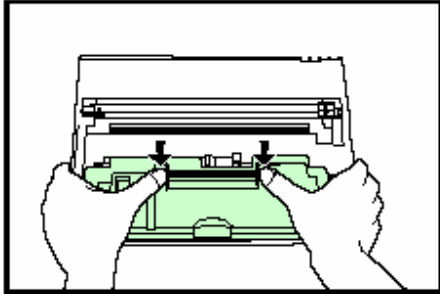

10. Zvedněte zámek páky.

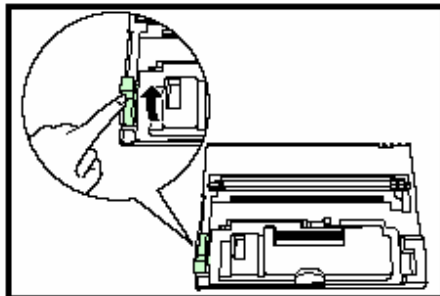

### Očištění chargeru a kovového registračního válce

Vykonejte tuto proceduru vždy, když měníte ve stroji toner.

11. Posunujte zeleně označený čistič chargeru 2-3x tam a zpět, poté jej vraťte do domácí pozice (označeno „CLEANER HOME POSITION“).

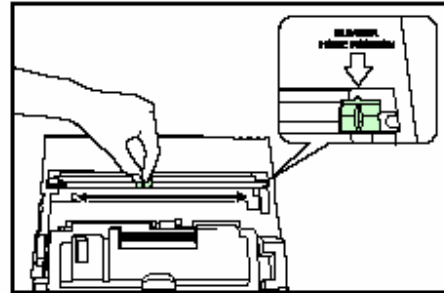

### DŮLEŽITÉ

- Po očištění vraťte čistič chargeru vždy do domácí pozice, jinak se budou na následných kopiích vyskytovat pruhy.

12. K očištění kovového válce (A) uvnitř stroje použijte látku dodávanou v balení toneru. Otřete s ní prach a špínu.

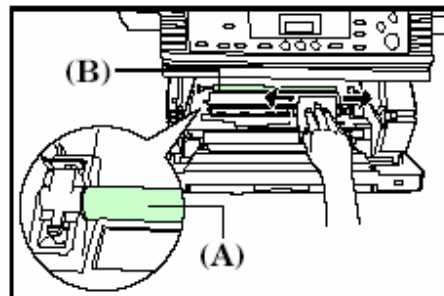

### DŮLEŽITÉ

- Při čištění kovového válce dejte pozor, abyste se nedotkli černého přepravního válce (B).

13. Po očištění zarovnejte hřebce (C) procesní jednotky s vodítky a zasuňte pomatu jednotku co nejdál zpět do stroje.

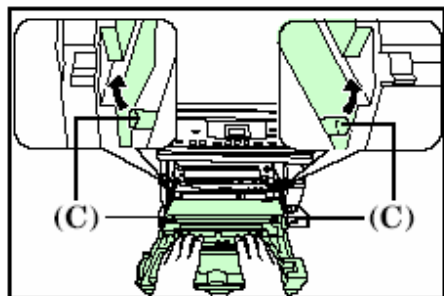

14. Zavřete přední kryt.

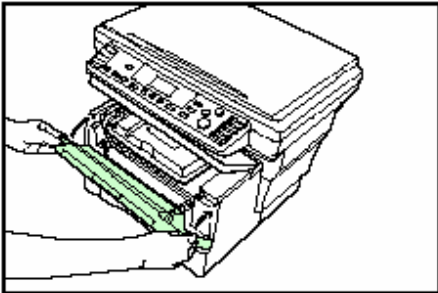

15. Zavřete horní přední kryt.

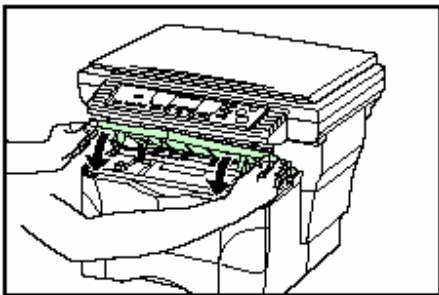

## Specifikace

### Kopírka

|                               |  |
|-------------------------------|--|
| Typ .....                     | stolní přístroj  |
| Stůl originálu.....           | pevné provedení  |
| Kopírovací systém.....        | nepřímý elektrostatický  |
| Originály.....                | jednotlivé listy, knihy, třídídimenzionální předměty (max. velikost originálu: folio)  |
| Formáty kopií.....            | zásobník: A4 (vertikálně), A5 (vertikálně), A6 (vertikálně), folio<br>boční podavač: A4 (vertikálně), A5 (vertikálně), A6 (vertikálně), folio  |
| Rychlost kopírování.....      | kopírování ve stejném formátu A4 – 15 kopií/min  |
| Doba zahřívání.....           | max. 15 sekund (při okolní teplotě 23%, relativní vlhkosti 50%)  |
| Doba do první kopie.....      | cca 9,5 sekund (A4)  |
| Zoom.....                     | 50% - 200% (v krocích po 1%)   |
| Paměť .....                   | standard: 16 MB (11 MB bitmap, 5 MB obrazová)<br>(cca 30 originálů A4 s 6% krytím černé barvy)<br>rozšíření: 1 slot (16/32/64 nebo 128 MB)   |
| Rozlišení.....                | čtení: 600 x 600 dpi<br>tisk: 600 x 600 dpi  |
| Podávání papíru.....          | automatické podávání z kazety (zásobník s kapacitou 250 listů, 80 g/m <sup>2</sup> )<br>nebo z vícenásobného bočního podavače (kapacita 50 listů, 80 g/m <sup>2</sup> )  |
| Kopírovací papír.....         | kazeta: standardní papír 60-90 g/m <sup>2</sup> (režim tlustého papíru 90-105 g/m <sup>2</sup> ),<br>recyklovaný papír, barevný papír<br><br>vícenásobný boční podavač: standardní papír 60-90 g/m <sup>2</sup> (režim tlustého papíru 90-163 g/m <sup>2</sup> ),<br>recyklovaný papír, barevný papír, dopisní papír,<br>transparentní fólie |
| Plynulé kopírování.....       | 1 – 99 listů   |
| Světlený zdroj.....           | výbojka  |
| Fixační systém.....           | topný válec  |
| Vývojový systém.....          | jednoduchý proces převrácených částic  |
| Čistící systém.....           | stěrka   |
| Fotovodivý válec.....         | OPC  |
| Funkce a režimy.....          | automatický osvit, fotorežim, eko režim, zoom režim, úsporný režim,<br>zoom, standardní zoom, automatické vypnutí, autodiagnostika,<br>kopírování s tříděním, režim rozvržení, programovací funkce   |
| Napájení.....                 | síť 220 – 240 V, 50/60 Hz, 3.8 A   |
| Spotřeba el. energie.....     | max. 854 W   |
| Rozměry.....                  | 496 mm (š) x 421 mm (h) x 385 mm (v)   |
| Hmotnost.....                 | 14 kg  |
| Hlučnost.....                 | ≤ 70 dB  |
| Potřeba místa.....            | 696 mm (š) x 740 mm (h)  |
| Volitelné příslušenství ..... | podavač papíru (2. zásobník), dokument procesor (podavač originálů),<br>rozšíření paměti   |

(Technické změny vyhrazeny.)

### **Dokument procesor (volitelný)**

|                          |   |
|--------------------------|---|
| Podávání originálů ..... | automatické                             |
| Originály.....           | jednotlivé listy                        |
| Formát originálů.....    | max. folio, min. A5R                    |
| Gramáž originálů.....    | 50-120 g/m <sup>2</sup>                 |
| Kapacita .....           | max. 50 listů (50-80 g/m <sup>2</sup> ) |
| Rozměry.....             | 455 mm (š) x 331 mm (h) x 93 mm (v)     |
| Hmotnost.....            | cca 2,3 kg                              |

(Technické změny vyhrazeny.)

### **Podavač papíru (volitelný)**

|                       |   |
|-----------------------|---|
| Podávání papíru ..... | automatické   |
| Formát papíru.....    | A4 (vertikálně), A5 (vertikálně) a folio  |
| Typ papíru.....       | gramáž 60-90 g/m <sup>2</sup> (režim tlustého papíru 90-105 g/m <sup>2</sup> )<br>standardní papír, recyklovaný papír a barevný papír |
| Kapacita .....        | 250 listů (80 g/m <sup>2</sup> )  |
| Rozměry.....          | 378 mm (š) x 375 mm (h) x 79 mm (v)   |
| Hmotnost.....         | cca 2,0 kg  |

(Technické změny vyhrazeny.)

### **Rozšíření paměti (volitelné)**

|                                     |  |
|-------------------------------------|--|
| Typ paměti .....                    | 100-pin DIMM   |
| Možnosti.....                       | 16/32/64/128 MB  |
| Počet skenovatelných originálů..... | 16 MB: 125 listů, 32 MB: 220 listů, 64: 250 MB a 128 MB: 250 listů<br>(A4, 6% krytí) |

(Technické změny vyhrazeny.)

## Ochrana životního prostředí

- Návrat z úsporného režimu..... 10 sekund
- Přejechod do úsporného režimu..... 15 minut
- Přejechod do režimu vypnutí (off)..... 30 minut

### Recyklovaný papír

Ke kopírování je možno použít 100% recyklovaný papír.

## Volitelné příslušenství

Následující obrázek vysvětluje, k jakým oblastem kopírky se připojuje volitelné příslušenství.

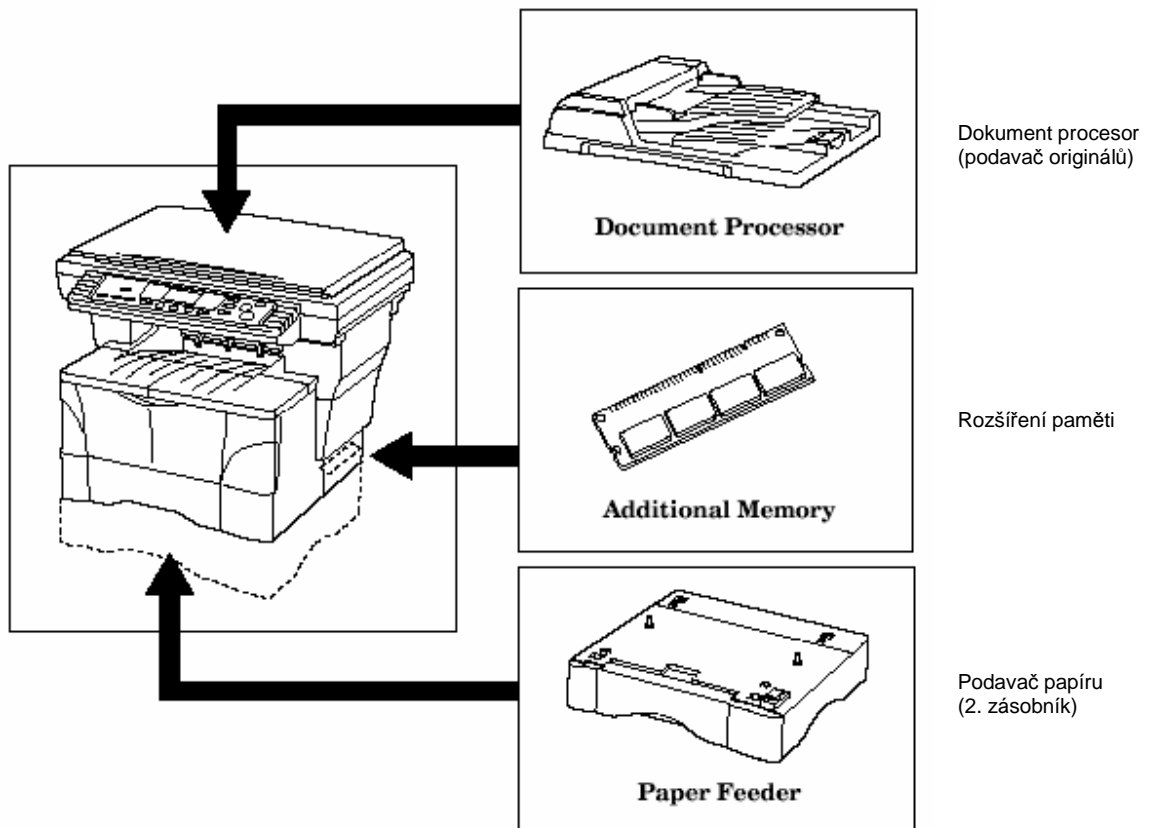

## Appendix:

Tabulka kombinací funkcí

|                         |   | Function selected second |     |     |     |     |     |     |     |     |      |      |      |
|-------------------------|---|--------------------------|-----|-----|-----|-----|-----|-----|-----|-----|------|------|------|
|                         |   | (1)                      | (2) | (3) | (4) | (5) | (6) | (7) | (8) | (9) | (10) | (11) | (12) |
| Function selected first | (1) Image quality (Text mode)                     | ---                      | --- | --- | ○   | --- | ○   | ○   | △1  | ○   | ○    | ○    |      |
|                         | (2) Image quality (Photo mode)                    | ---                      | --- | --- | ○   | --- | ○   | ○   | △1  | ○   | ○    | ○    |      |
|                         | (3) Image quality (Text & Photo mode)             | ---                      | --- | --- | ○   | --- | ○   | ○   | △1  | ○   | ○    | ○    |      |
|                         | (4) Image quality (Eco-copy mode)                 | ---                      | --- | --- | ○   | --- | ○   | ○   | △1  | ○   | ○    | ○    |      |
|                         | (5) Copy exposure (Manual adjustment)             | ○                        | ○   | ○   | ○   | --- | ○   | ○   | △1  | ○   | ○    | ○    |      |
|                         | (6) Copy exposure (Auto Exposure Adjustment mode) | ---                      | --- | --- | --- | --- | ○   | ○   | △1  | ○   | ○    | ○    |      |
|                         | (7) Zoom mode                                     | ○                        | ○   | ○   | ○   | ○   | ○   | --- | △1  | ○   | ○    | ○    | △2   |
|                         | (8) Preset Zoom mode                              | ○                        | ○   | ○   | ○   | ○   | ○   | --- | △1  | ○   | ○    | ○    | △2   |
|                         | (9) Program function                              | ○                        | ○   | ○   | ○   | ○   | ○   | ○   | ○   | ○   | ○    | ○    | ○    |
|                         | (10) Thick Paper mode                             | ○                        | ○   | ○   | ○   | ○   | ○   | ○   | ○   | △1  | ○    | ○    | ○    |
|                         | (11) Sort mode                                    | ○                        | ○   | ○   | ○   | ○   | ○   | ○   | ○   | △1  | ○    | ○    | ○    |
|                         | (12) Layout modes                                 | ○                        | ○   | ○   | ○   | ○   | ○   | △2  | △2  | △1  | ○    | ○    | ○    |

Vysvětlivky:

- (1) Textový režim
- (2) Photo režim
- (3) Text & Photo režim
- (4) Eco režim
- (5) Ruční nastavení kvality obrazu
- (6) Automatická expozice
- (7) Zoom režim
- (8) Přednastavené stupně zoomu
- (9) Programovací funkce
- (10) Režim tlustého papíru
- (11) Funkce rozvržení (2v1, 4v1)

- Kombinace je možná.  
--- Kombinace možná není.  
△ 1 Nastavení registrovaného programu bude provedeno.  
△ 2 Stupeň zvětšení je omezený.

(Nejdříve se nastavují funkce zobrazené vlevo.)

## 9-10

### Index

|   |   |          |
|---|---|----------|
| 2-in-1 .....  | 2v1 .....   | 5-1      |
| 4-in-1 .....  | 4v1 .....   | 5-5      |
| 4-in-1 Layout Order (default setting) .....                               | 4v1 (přednastavení) .....   | 5-7, 6-3 |
| <b>A</b>  |   |          |
| Accessing and changing the default settings .....                         | Přístup a změna pokročilého nastavení .....                                       | 6-6      |
| Additional Memory .....   | Dodatková paměť .....   | 7-4      |
| Adjusting the copy exposure .....   | Nastavení expozice .....  | 4-2      |
| Alarm ON/OFF (default setting) .....                                      | Alarm (přednastavení) .....   | 6-4      |
| At the end of copying .....   | Na konci kopírování .....   | 4-3      |
| Attaching the face-up tray .....  | Přidání odkladače face-up .....   | 3-10     |
| Auto Clear function .....   | Automatický výmaz .....   | 2-5      |
| Auto Clear ON/OFF (default setting) .....                                 | Automatický výmaz (přednastavení) .....   | 6-3      |
| Auto Clear Time (default setting) .....                                   | Doba pro automatický výmaz (přednastavení) .....                                  | 6-4      |
| Auto Drawer Switching function .....                                      | Automatické přepnutí zdroje papíru .....  | 2-5      |
| Auto Drawer Switching ON/OFF (default setting) .....                      | Automatické přepnutí zdroje papíru (přednastavení) .....                          | 6-2      |
| Auto Exposure Adjustment (default setting) .....                          | Automatická expozice (přednastavení) .....  | 6-1      |
| Auto Exposure Adjustment mode (image quality mode) .....                  | Režim automatické expozice .....  | 4-1      |
| Available default items .....   | Dostupné možnosti přednastavení .....   | 6-1      |
| <b>B</b>  |   |          |
| Basic copying procedure .....   | Základní postup při kopírování .....  | 4-1      |
| Black Line Correction (default setting) .....                             | Oprava černých čar na kopiích (přednastavení) .....                               | 6-2      |
| Borderline (default setting) .....  | Nastavení okrajů (přednastavení) .....  | 5-6, 6-3 |
| <b>C</b>  |   |          |
| Caution labels .....  | Výstražné etikety .....   | 1-1      |
| Cleaning the charger and the registration roller .....                    | Čištění chargeru a kovového válce .....   | 9-4      |
| Cleaning the copier .....   | Čištění stroje .....  | 9-1      |
| Copy Default Settings .....   | Kopírování (přednastavení) .....  | 6-1      |
| Copy Limit (default setting) .....  | Množství kopií (přednastavení) .....  | 6-3      |
| <b>D</b>  |   |          |
| Default Drawer (default setting) .....                                    | Přednostní zdroj papíru – kazeta (přednastavení) .....                            | 6-2      |
| Default settings .....  | Přednastavení – pokročilé nastavování .....                                       | 6-1      |
| Document Processor .....  | Podavač originálů .....   | 7-1      |
| Document Processor Leading Edge Timing Adjustment (default setting) ..... | Posunutí okraje pro originály podávané z dokument procesoru (přednastavení) ..... | 6-4      |
| Document Processor Skewed Feed Adjustment (default setting) .....         | Asymetrický posun originálu z dokument procesoru .....                            | 6-5      |
| <b>E</b>  |   |          |
| Eco-Copy mode .....   | Eko režim .....   | 4-1      |
| Environmental Specifications .....  | Specifikace pro životní prostředí .....   | 9-8      |
| Exposure Steps (default setting) .....                                    | Kroky expozice (přednastavení) .....  | 6-1      |
| <b>F</b>  |   |          |
| Folio Width Adjustment (default setting) .....                            | Nastavení šíře formátu folio (přednastavení) .....                                | 6-5      |
| Functions and settings combination chart .....                            | Tabulka kombinací funkcí .....  | 9-10     |
| <b>I</b>  |   |          |
| If one of the following indications is displayed .....                    | Když svítí indikátory .....   | 8-1      |
| If other trouble occurs .....   | Když máte obtíže .....  | 8-9      |
| If paper jams .....   | Když je zaseknutý papír .....   | 8-3      |
| Image Quality Mode (default setting) .....                                | Režim kvality obrazu (přednastavení) .....  | 6-1      |
| Initial mode .....  | Základní režim .....  | 2-5      |
| Installation precautions .....  | Pokyny pře instalaci stroje .....   | 1-2      |
| <b>L</b>  |   |          |
| Layout modes .....  | Funkce rozvržení .....  | 5-1      |
| Loading paper .....   | Vkládání papíru .....   | 3-1      |
| Low Power mode .....  | Úsporný režim .....   | 4-6      |
| Low Power Mode Time (default setting) .....                               | Úsporný režim (přednastavení) .....   | 6-4      |
| <b>M</b>  |   |          |
| Maintenance and operation information .....                               | Údržba a ovládací informace .....   | 9-1      |
| Making enlarged and reduced copies .....                                  | Zvětšení a zmenšení kopií .....   | 4-4      |
| Multi-bypass tray .....   | Vícenásobný boční podavač .....   | 3-5      |

|   |   |          |
|---|---|----------|
| Multi-Bypass Tray Paper Size (default setting) .....          | Formát v bočním podavači (přednastavení) .....          | 6-3      |
| Multi-Bypass Tray Skewed Feed Adjustment (default setting) .. | Asymetrické podání papíru z bočního podavače (př.) ...  | 6-5      |
| <b>N</b>  |   |          |
| Names of Parts .....  | Názvy částí stroje .....                                | 2-1      |
| Non-Standard Size Paper Width (default setting) .....         | Nestandardní šíře formátu papíru (přednastavení) .....  | 6-3      |
| <b>O</b>  |   |          |
| Off mode .....  | Automatické vypínání stroje .....                       | 4-7      |
| Off Mode ON/OFF (default setting) .....                       | Automatické vypínání stroje (přednastavení) .....       | 6-4      |
| Off Mode Time (default setting) .....                         | Lhůta pro automatické vypínání (přednastavení) .....    | 6-4      |
| Optional equipment .....                                      | Volitelné příslušenství .....                           | 7-1, 9-9 |
| Original jam in the optional Document Processor .....         | Zaseknutý originál v dokument procesoru .....           | 8-7      |
| <b>P</b>  |   |          |
| Paper Feeder Paper Size (default setting) .....               | Formát papíru v podavači (přednastavení) .....          | 3-4, 6-2 |
| Paper Feeder Skewed Feed Adjustment (default setting) .....   | Asymetrické podání papíru z podavače .....              | 6-5      |
| Paper jam in a drawer .....                                   | Zaseknutý papír v zásobníku .....                       | 8-5      |
| Paper jam in the multi-bypass tray .....                      | Zaseknutý papír v bočním podavači .....                 | 8-7      |
| Paper jam inside the copier .....                             | Zaseknutý papír uvnitř stroje .....                     | 8-4      |
| Photo mode (image quality mode) .....                         | Foto režim .....  | 4-1      |
| Photo Mode Exposure Adjustment (default setting) .....        | Nastavení expozice pro foto režim (přednastavení) ..... | 6-1      |
| Photo Processing (default setting) .....                      | Zpracování obrázků (přednastavení) .....                | 6-2      |
| Precautions for use .....                                     | Opatření před použitím .....                            | 1-3      |
| Preset Zoom mode .....  | Zoom režim .....  | 4-5      |
| Program function .....  | Programovací funkce .....                               | 5-10     |
| <b>R</b>  |   |          |
| Registering the program .....                                 | Registrace programu .....                               | 5-10     |
| <b>S</b>  |   |          |
| Selecting the desired functions .....                         | Výběr potřebných funkcí .....                           | 4-1      |
| Selecting the image quality .....                             | Výběr kvality obrazu .....                              | 4-1      |
| Selecting the paper size (standard setting) .....             | Výběr formátu papíru .....                              | 3-7      |
| Selecting the paper size (temporary setting) .....            | Dočasný výběr formátu papíru .....                      | 3-8      |
| Selecting the source of paper feed .....                      | Výběr zdroje papíru .....                               | 4-1      |
| Setting an original .....                                     | Založení originálu .....                                | 4-2      |
| Setting the number of copies to be made .....                 | Vložení počtu kopií .....                               | 4-2      |
| Silent Mode Time (default setting) .....                      | Tichý chod stroje (přednastavení) .....                 | 6-3      |
| Sort mode .....   | Režim kopírování se tříděním .....                      | 5-9      |
| Specifications .....  | Specifikace .....                                       | 9-6      |
| Start copying .....   | Spuštění kopírování .....                               | 4-2      |
| <b>T</b>  |   |          |
| Text & Photo mode (image quality mode) .....                  | Text a foto režim .....                                 | 4-1      |
| Text & Photo Mode Exposure Adjustment (default setting) ..... | Nastavení režimu text a foto .....                      | 6-1      |
| Text mode (image quality mode) .....                          | Text režim .....  | 4-1      |
| Text Mode Exposure Adjustment (default setting) .....         | Nastavení režimu text .....                             | 6-2      |
| Thick Paper mode .....  | Režim pro tlustý papír .....                            | 3-9      |
| Toner container .....   | Nádoba s tonerem .....                                  | 9-2      |
| Toner Coverage Report (default setting) .....                 | Zpráva o stavu toneru (přednastavení) .....             | 6-5      |
| Total copy count .....  | Celkový počet kopií .....                               | 6-12     |
| <b>U</b>  |   |          |
| Upper drawer .....  | Horní zásobník .....                                    | 3-1      |
| Upper Drawer Paper Size (default setting) .....               | Formát papíru v zásobníku .....                         | 3-4, 6-2 |
| Upper Drawer Skewed Feed Adjustment (default setting) .....   | Asymetrické podání papíru ze zásobníku .....            | 6-5      |
| User Copy Setting List (default setting) .....                | Seznam nastavených funkcí (přednastavení) .....         | 6-1      |
| Using programmed settings to make copies .....                | Kopírování dle naprogramovaného nastavení .....         | 5-10     |
| <b>W</b>  |   |          |
| Warm-up .....   | Zahřívací doba .....                                    | 4-1      |
| <b>Z</b>  |   |          |
| Zoom mode .....   | Zoom režim .....  | 4-4      |

**Poznámky:**